

# INFANTS I ADOLESCENTS

## TALLER 2.

“El meu rol en una situació de ciberviolència”

### LES AVENTURES RESCCUE JOC PRINT-AND-PLAY

- Materials Professorat
  - Guia pedagògica (inclou guió vídeo instruccions)
  - Guia dinamització
  - Taulell general classe
  
- Materials Alumnat
  - Taulell Aventures (6)
  - Cartes Aventures (6)
  - Repte ciberseguretat (4nivells)

AQUEST JOC PROMOU LA PREVENCIÓ,  
DETECCIÓ I ACCIÓ CONTRA LA CIBERVIOLÈNCIA

# LES AVENTURES rescuc

Recover Spaces for traumatized children in community settings

- "MISSATGES AMENACADORS"   "LA CAMPANYA TÒXICA"
- "UN JOC FERILLÓS"   "EL VÍDEO VIRAL"
- "NO ÉS EL QUE SEMBLA"   "L'AMISTAT EN LÍNIA"

## MATERIALS PER PROFESSORAT

INSTRUCCIONS JOC (VIDEJ)  
GUIA DE DINAMITZACIÓ  
GUIA PEDAGÒGICA  
TAULELL GENERAL DE GRUP

## MATERIALS PER ALUMNAT

TAULELL AVENTURES  
CARTES AVENTURES  
REpte CIBERSEGURETAT



# **MATERIALS PROFESSORAT**

# GUIA PER AL PROFESSORAT

## TAULA DE CONTINGUTS

1. PRESENTACIÓ	2
2. OBJECTIUS	2
3. METODOLOGIA EMPRADA A LES ACTIVITATS	2
4. COMPETÈNCIES	3
5. CONTINGUT	3
6. ESTRUCTURA DE LES SESSIONS I TEMPORALITZACIÓ	4
7. SESSIÓ PRÈVIA AL JOC	4
7.1. Objectiu de la sessió prèvia	4
7.2. Estructura de la sessió	4
8. SESSIÓ 2: DURANT EL JOC	5
8.1. Objectiu de la sessió	5
8.2. Estructura de la sessió	5
9. SESSIÓ 3: DESPRÉS DEL JOC	6
9.1. Objectiu de la sessió	6
9.2. Estructura de la sessió	6
10. ROL DEL PROFESSORAT	7
11. ANNEXOS	7
11.1. RUTINA DE PENSAMENT PREVI AL JOC: PERCEBO, PENSO I EM PREGUNTO	7
11.2. PAUTA D'OBSERVACIÓ DEL PROFESSORAT DURANT EL JOC	8
11.3. DINÀMICA DE REFLEXIÓ A L'AULA: ESCALA DE METACOGNICIÓ	9
<b>ANNEX: GUIÓ DEL VIDEO</b>	<b>10</b>

## 1. PRESENTACIÓ

A mesura que el SARS-2-CoV s'estenia per tot el món es van establir diferents mesures per limitar el contacte social i la propagació. Infants i adolescents es van convertir en un dels col·lectius que van patir un major impacte d'aquestes mesures ja que limitaven els seus espais per integrar-se socialment. La combinació de l'estrès econòmic, la incertesa sobre el futur i el fet que les famílies estiguessin confinades a casa durant el tancament va provocar inevitablement més casos d'ansietat i altres problemes de salut mental. Això, juntament amb l'ús excessiu d'Internet va augmentar els diferents tipus de violència.

Donat el context presentat, l'Hospital Sant Joan de Déu i la Fundació Sant Joan de Déu, l'Ajuntament de Cornellà de Llobregat, la Universitat Oberta de Catalunya i l'Hospital Pediàtric Bambino Gesù detecten la necessitat de **conscienciar i sensibilitzar a l'alumnat sobre les ciberviolències**. Per aquest motiu, es desenvolupa un joc, dins del projecte europeu REcover Spaces for traumatized Children in CommUnity sEttings post COVID19 (RESCCUE) que permet a la comunitat educativa incidir en els àmbits de la salut mental i les ciberviolències. A la vegada que cerca espais segurs per parlar de l'autoestima, la reconexió i les actituds davant diverses situacions potencials o viscudes a través de les pantalles.

## 2. OBJECTIUS

- Facilitar **la reflexió, la conversa i la revisió personal** sobre les actuacions diàries sobre la ciberviolència.
- Facilitar la **comprensió** dels joves sobre les conseqüències de les accions preses.
- Desenvolupar **habilitats per prevenir** la ciberviolència.

## 3. METODOLOGIA EMPRADA A LES ACTIVITATS

Es proposa treballar el joc des de l'aula amb la metodologia lúdica ALART, un model que es caracteritza per tenir un component essencial, **l'experiència**, entesa com la suma de l'acció ( **jugar** ) més la reflexió (**personal i/o col·lectiva**) sobre el jugat i la seva connexió (**transferència**) amb vivències anteriors, emocions i aprenentatges.

## 4. COMPETÈNCIES

El joc i les activitats desenvolupades s'han definit per dur a terme dins **l'àrea d'educació en valors cívics i ètics**.

A continuació, us descrivim quines són les competències específiques emmarcades dins de la proposta:

- C1. Indagar i analitzar aspectes vinculats a la construcció de la pròpia identitat i a les qüestions ètiques relatives al projecte vital, en un context social, analitzant de forma reflexiva i crítica la informació obtinguda, per promoure l'autoconeixement i la resolució de dilemes morals de forma autònoma i raonada.
- C2. Integrar de forma crítica normes i valors cívics i ètics i actuar i interactuar, a partir del reconeixement de la seva importància en la regulació de la vida individual i comunitària, per aplicar-los de forma efectiva i justificada en diferents contextos i per promoure una convivència pacífica, respectuosa, democràtica i compromesa amb el bé comú i una societat inclusiva.
- C4. Desenvolupar i mostrar una adequada estima de si mateix i de l'entorn, reconeixent i valorant les emocions i els sentiments propis i aliens, per a l'assoliment d'una actitud empàtica, respectuosa i acurada envers un mateix, els altres i la natura.

## 5. CONTINGUT

Durant el joc, els joves aniran vivint diferents conseqüències de les accions escollides que els permetrà reflexionar sobre el següent contingut:

- AVENTURA 1 El vídeo viral
- AVENTURA 2 L'amistat en línia
- AVENTURA 3 Un joc perillós
- AVENTURA 4 La campanya tòxica
- AVENTURA 5 Missatges amenaçadors
- AVENTURA 6 No és el que sembla



## 6. ESTRUCTURA DE LES SESSIONS I TEMPORALITZACIÓ

Sessions	Descripció	Temporalització
Nº1: Sessió prèvia al joc	Introduir el joc, fer grups i conèixer els conceptes previs.	50 minuts
Nº2: Durant el joc	Realitzar el joc de forma dinamitzada.	2 hores
Nº3: Sessió després del joc	Reflexió sobre el joc i els valors adquirits durant aquest.	50 minuts

## 7. SESSIÓ PRÈVIA AL JOC

### 7.1. Objectiu de la sessió prèvia:

Aquesta primera sessió té l'objectiu de presentar l'experiència, permetre crear els grups de treball i iniciar una primera reflexió conjunta.

### 7.2. Estructura de la sessió:

Estructura de la sessió	Temporalització	Descripció
Presentació de l'experiència	15'	El professorat introdueix el tema recordant que forma part de les dinàmiques que s'estan fent en el marc del projecte RESCCUE, i la necessitat de crear un espai segur a la classe pel que fa a les ciberviolències.
Prèvia reflexió sobre ciberviolència	15'	S'entrega a l'alumnat la Rutina de pensament <sup>1</sup> amb la finalitat que l'omplin tot reflexionant sobre què saben sobre ciberviolència, i quines preguntes es fan.
Reflexió conjunta	20'	Deixem un espai perquè els adolescents puguin compartir la seva rutina de pensament i treure reflexions conjuntes sobre la ciberviolència. Aprofitem la reflexió, per veure possibles grups d'afinitats que ens ajudarà a crear els grups per la sessió de joc. Per pensar aquests grups, proposem que tingueu en compte els següents criteris:

<sup>1</sup> **Rutina de pensament:** activitat de reflexió prèvia al joc (veure Annex 11.1.).

		<ul style="list-style-type: none"> <li>• Fer grups de 4-5 persones.</li> <li>• Persones amb afinitat, és a dir, que se sentin còmodes per parlar i opinar.</li> <li>• Persones amb opinions diverses per poder crear debat, però capaces de mantenir el respecte.</li> </ul>
--	--	--

## 8. SESSIÓ 2: DURANT EL JOC

Aquesta sessió és dinamitzada per una persona de l'equip del programa i es realitzarà dins l'aula-classe.

### 8.1. Objectiu de la sessió:

Aquesta sessió dinamitzada té l'objectiu de posar en diferents situacions reals a l'alumnat per tal de comprendre les conseqüències de les nostres accions sobre l'àmbit de la ciberviolència. A la vegada que observem i aprenem hàbits de prevenció.

### 8.2. Estructura de la sessió:

Estructura de la sessió	Temporalització	Descripció
Presentació del joc	10'	La persona dinamitzadora es presentarà, mostrarà el vídeo explicatiu i presentarà la narrativa.  <b>Narrativa:</b> "Ostres, heu vist? Per una bretxa de seguretat, s'han escapat uns mitxis d'Internet i estan una mica neguitosos. Els ajudem a calmar-se?"
Creació de grups i entrega de material	5'	El professorat definirà els grups que ha preparat per a la sessió. Posteriorment, s'entregaran tots els materials necessaris per realitzar el joc que mostrem a continuació.
Repte ciberseguretat	10'	Realització d'un primer repte en format col·lectiu on es presentarà una situació igual per a tots els grups sobre ciberseguretat. Cada grup el treballa, entenent la dinàmica de debat intern i presa de decisions. Reptes col·lectius a resoldre segons el curs d'ESO: 1r ESO: Connexió segura 2n ESO: Seguretat conscient 3r ESO: Dispositius segurs 4rt ESO: Backup
Realització aventures	30'	Realització de les aventures, on l'alumnat en grups haurà de plantejar les accions a prendre en cada una



		<p>de les situacions presentades.</p> <p>Aventures a jugar:</p> <ul style="list-style-type: none"> <li>● Vídeo viral</li> <li>● L'amistat en línia</li> <li>● Un joc perillós</li> <li>● La campanya tòxica</li> <li>● Missatges amenaçadors</li> <li>● No és el que sembla</li> </ul> <p>El professorat tindrà accés a una plantilla d'observació<sup>2</sup> per anotar curiositats i aprenentatges que realitza l'alumnat i que aprofitarem a la sessió posterior.</p>
Reflexió conjunta	20'	<p>Cada grup explica quin és el punt més important que han trobat i quina situació proposarien per abordar aquesta situació com a classe.</p> <p>La persona dinamitzadora moderarà la reflexió.</p> <p>Compartim els mems.</p>
Tancament sessió	5'	Tancament de la sessió i de la narrativa.

## 9. SESSIÓ 3: DESPRÉS DEL JOC

### 9.1. Objectiu de la sessió

Aquesta sessió pretén tancar el treball realitzat durant el joc amb l'objectiu de reflexionar sobre els aprenentatges.

### 9.2. Estructura de la sessió

Estructura de la sessió	Temporalització	Descripció
Presentació de la sessió	10'	Durant aquesta sessió es vol reflexionar sobre els aprenentatges, valors i inquietuds que s'han treballat a la sessió anterior. Per aquest motiu, presentarem l'escala de metacognició.
Dinàmica de reflexió	20'	L'alumnat treballa de forma individual l'escala de metacognició <sup>3</sup> on podrem definir els aprenentatges finals d'aquesta experiència.
Tancament	20'	Compartirem els aprenentatges i entre tots,

<sup>2</sup> **Plantilla d'observació:** Veure Annex 11.2. Es trobarà dins l'apartat d'annexes.

<sup>3</sup> **Escala de metacognició:** Recurs per realitzar la reflexió conjunta del grup-aula. Es pot trobar a la guia didàctica de l'alumnat o com annex en aquesta (Annex 11.3).

		crearem un petit decàleg de 10 accions que ens permeten prevenir la Ciberviolència.
--	--	---

## 10. ROL DEL PROFESSORAT

El rol del professorat és de **guia i acompanyament** durant el procés de reflexió. És molt important que durant el joc el professorat adopti un **rol d'observador** i pugui deixar jugar de forma lliure a l'alumnat, ja que d'aquesta manera la immersió i l'aprenentatge serà més significatiu.

En el moment de reflexió us proposem adoptar un rol on pugueu **generar preguntes obertes** i on l'alumnat pugui seguir reflexionant sobre els aprenentatges apresos.

## 11. ANNEXOS

### 11.1. RUTINA DE PENSAMENT PREVI AL JOC: PERCEBO, PENSO I EM PREGUNTO

Les preguntes a reflexionar serien:

- Què sabeu sobre ciberviolència?
- Quines preguntes us feu sobre la ciberviolència?

PERCEBO... 	PENSO... 	EM PREGUNTO... 
<div style="border: 2px solid #90EE90; height: 200px; width: 100%;"></div>	<div style="border: 2px solid #90EE90; height: 200px; width: 100%;"></div>	<div style="border: 2px solid #90EE90; height: 200px; width: 100%;"></div>

## 11.2. PAUTA D'OBSERVACIÓ DEL PROFESSORAT DURANT EL JOC

Adjuntem un espai per anotar observacions sobre els comentaris i dubtes que sorgeixen a l'alumnat durant el joc.

Deixem espais en blanc perquè pugueu afegir les observacions que siguin necessàries i poden ajudar a la reflexió final.

Observació	Anotacions
Quins comentaris fan durant el joc?	
Hi ha alguna acció o comportament que ens cridi l'atenció?	
Comprenen la finalitat del joc?	
Totes les persones de l'equip opinen el mateix?	

### 11.3. DINÀMICA DE REFLEXIÓ A L'AULA: ESCALA DE METACOGNICIÓ

La dinàmica consisteix a contestar les preguntes de forma individual.

## Escala de la Metacognició



#### ***Escala de la metacognició:***

1. Què he après? Sóc conscient del tipus de pensament que utilitzo amb tota la dinàmica del joc.
2. Com ho he après? Descric l'estratègia utilitzada.
3. Què m'ha resultat més fàcil, difícil o novedós? Avaluo l'eficàcia de la tasca durant i després de l'activitat.
4. Per a què m'ha servit? He canviat? Sóc conscient de la meva transformació. En quines altres situacions puc utilitzar-ho?

# ANNEX: GUIÓ DEL VIDEO

## LES AVENTURES RESCCUE

Com jugar

### EN QUÈ CONSISTEIXEN?

6 aventures diferents per pensar com fem de la classe un espai segur enfront de les ciberviolències.

Haureu de pensar, debatre i decidir, posant-vos d'acord!

### PER ON COMENÇAREM?

Primer de tot, farem grups i cada un tindrà una aventura per jugar-la!

### I A PARTIR D'AQUÍ...

Us proposarem un primer repte comú i, després, a viure les vostres aventures!

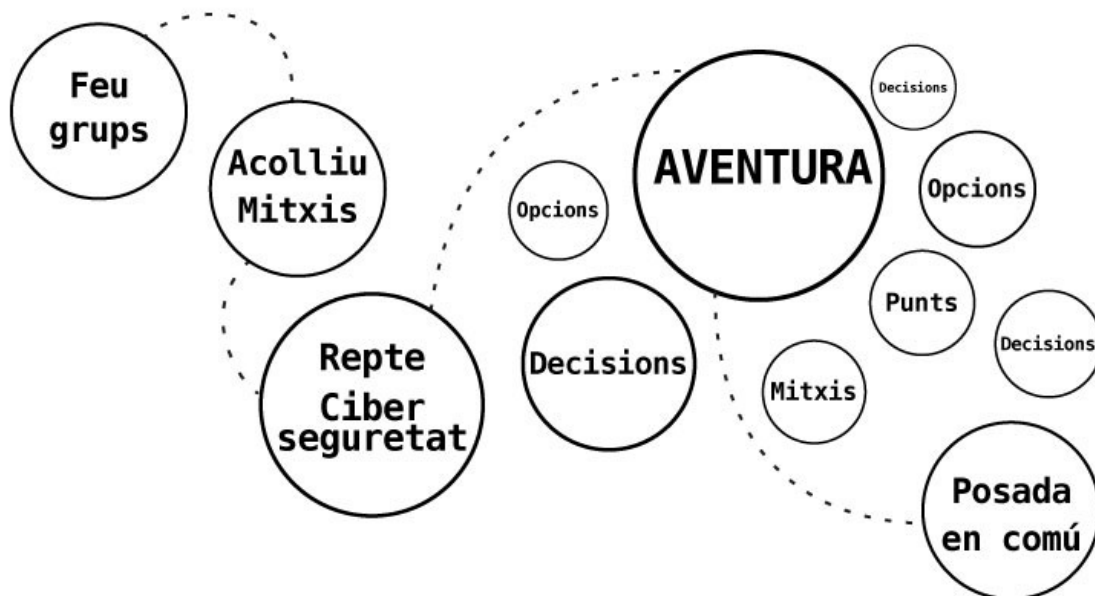

## COM ES VIUEN LES AVENTURES?

Llegint les cartes i triant les opcions:

**Icona de l'aventura**

**Codi de la carta**

**Situació que es presenta**

**Opcions \* per escollir**

**Codi de la carta que segueix aquesta opció**

La millor opció és que intervingui algú amb autoritat. Aviseu al professorat i us assegureu que sàpiguen qui han estat les responsables.

Demaneu a les amigues que esborrin el vídeo posicionant-vos en contra del que han fet > N4D

Us separeu del grup i feu costat a la víctima > N4E

D 1 R 1 I 2 R 2

**Puntuació aconseguida**

Aneu marcant al full les situacions i opcions:

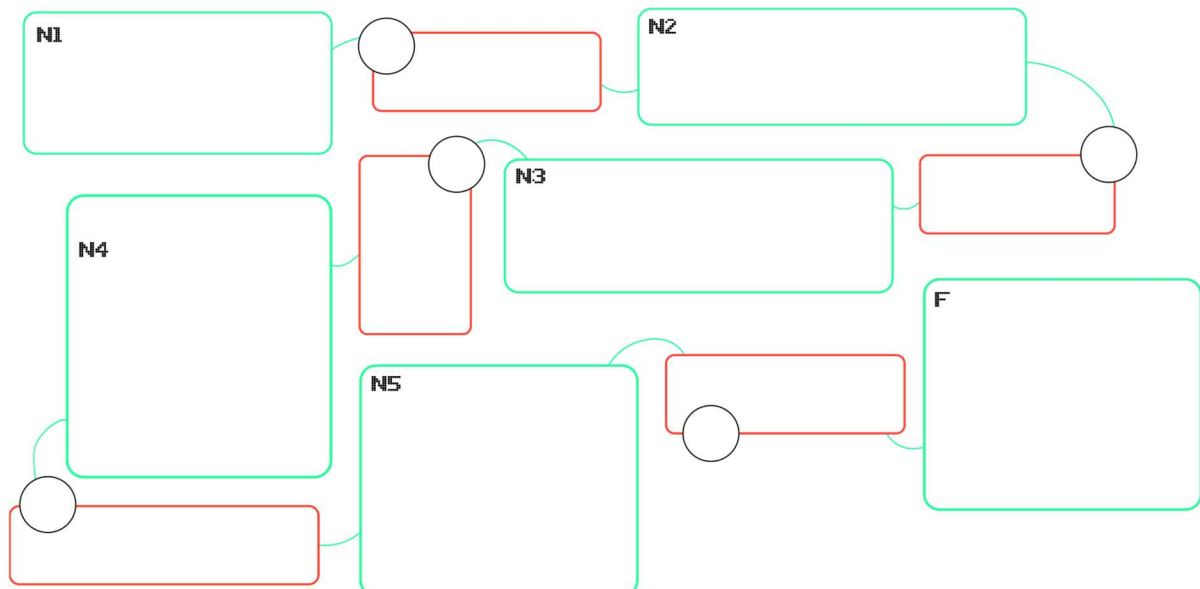



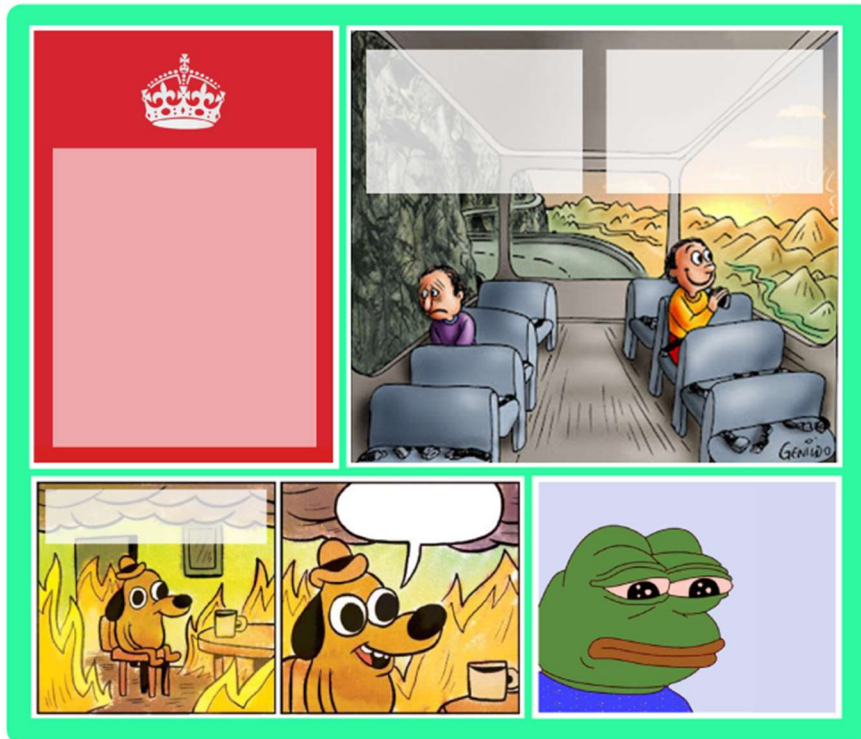

## AL FINAL DE L'AVENTURA...

Escolliu quin mem us sembla millor per resumir la vostra experiència i el que heu après:



## I OBTINDREU PUNTS!!

Segons les vostres opcions a cada pas, acumulareu punts de diferents aspectes! Aneu-los apuntant al vostre full!

	<b>DETECTAR</b>					
	<b>ATURAR VIOLÈNCIA</b>					
						
						

## US HA SEMBLAT VEURE UN GAT?

Els mitxis s'han escapat d'Internet i estan una mica neguitosos. Els haurem de calmar perquè es quedin amb nosaltres durant tota l'aventura!

Haureu de comptar fins a 5, 8 vegades, en silenci... Podreu?

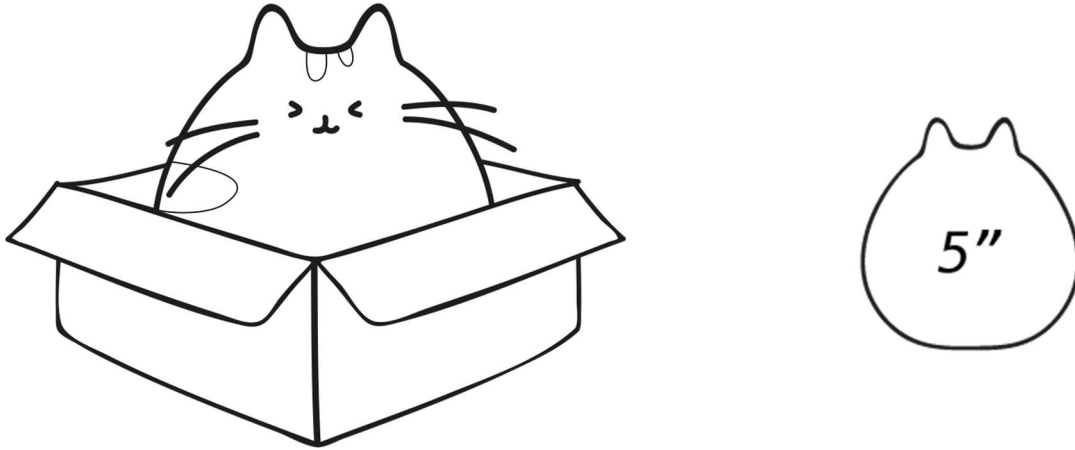

## COM ACABAREM?

Posant en comú tot el que hem viscut, quines decisions ens han sigut més difícils o fàcils...

SOM-HI!



<b>Repte ciberseguretat</b>	<b>10'</b>	<p>"Aquest primer repte serà compartit per tots els grups així veureu el funcionament del joc. Ara mateix, tenim una prioritat: que no hi hagi més bretxes de seguretat! Decidiu en grup quina opció prendrreu, i anoteu les vostres idees sobre quins pros i contres presenta la que decidiu, o totes... o si decidirieu una altra cosa que no està escrita!"</p> <p><b>&gt; Repartiment de les cartes de ciberseguretat. Inici del debat de cada grup.</b> "Us animem a prendre decisions, afrontar les situacions i desafiaments i debatre d'una manera sana per aconseguir una bona solució i una bona puntuació."</p>
<b>Realització aventures</b>	<b>30'</b>	<p>"Molt bé, ara sí, cada un dels grups haureu d'anar treballant l'aventura que us toqui. Ja podeu començar les vostres aventures. Teniu 30 minuts per debatre, compartir, comentar, i fer tota l'aventura. A veure quan surt el Mitxi a trobar-vos!" "Recordar-vos que heu de decidir els PROS i CONTRES de cada una de les accions que decidiu amb les situacions planejades durant l'aventura."</p> <ul style="list-style-type: none"> <li>&gt; Cada grup comença les aventures al seu ritme.</li> <li>&gt; Caldria anar avisant del temps que tenen.</li> <li>&gt; Si cal, resoldre dubtes sobre com poden escriure les seves idees, si no ho tenen clar.</li> <li>&gt; Revisar que tots els grups vagin anotant els punts.</li> <li>&gt; Estar al cas de les dinàmiques dels mitxis, que les facin bé i no facin trampes.</li> <li>&gt; Estar al cas de les actituds dels membres del grup, que ningú estigui patint, que no es derivin els temes.</li> </ul> <p>Les aventures a jugar són les següents:</p> <ul style="list-style-type: none"> <li>&gt; Vídeo viral</li> <li>&gt; L'amistat en línia</li> <li>&gt; Un joc perillós</li> <li>&gt; La campanya tòxica</li> <li>&gt; Missatges amenaçadors</li> <li>&gt; No és el que sembla</li> </ul> <p>El professorat tindrà accés a una plantilla d'observació per anotar curiositats i aprenentatges que realitza l'alumnat i que aprofitaran per a la sessió després del joc.</p>
<b>Reflexió conjunta</b>	<b>20'</b>	<p>"Molt bé, doncs ara anem a veure com ha anat l'aventura. Ara cada grup explicarà quin és el punt més important que han trobat i quina solució proposarien per abordar aquesta situació com a classe."</p> <ul style="list-style-type: none"> <li>&gt; Algú pren nota en el document general, a la casella de l'aventura en qüestió.</li> <li>&gt; Animar a que concretin accions o propostes per fer del grup classe un espai segur.</li> </ul> <p>"Amb quins mems ens hem quedat? Perquè heu triat aquest?"</p> <ul style="list-style-type: none"> <li>&gt; Es comparteixen els mems creats.</li> </ul> <p>"Revisem com hem anat de punts, per saber, com a classe, en què estem més forts"</p> <ul style="list-style-type: none"> <li>&gt; Es pren nota de les puntuacions en el panell general, i es revisa quina puntuació tenim com a grup.</li> </ul> <p>"Anem a veure el repte de ciberseguretat. Com tots i totes hem fet el mateix... qui ha triat l'opció A?"</p> <ul style="list-style-type: none"> <li>&gt; braços amunt</li> <li>&gt; comentaris de Pros i contres, i recollida a l'espai del full general).</li> <li>&gt; repetir per cada opció possible.</li> </ul> <p>"Se us han acudit opcions que no estaven descrites?" (prenem nota)</p> <p>"I els mitxis, què, com estan?"</p> <ul style="list-style-type: none"> <li>&gt; S'ensenyen els mitxis, si els han tunejat o acolorit, volen, i hi ha temps.</li> </ul> <p>"Anem a penjar tots els fulls al suro".</p>
<b>Tancament sessió</b>	<b>5'</b>	Tancament de la sessió i de la narrativa. "Felicitar-vos a tots i totes per la vostra participació i us animo a reflexionar i posar en pràctica cada dia les lliçons apreses durant aquest joc".

## REPTES SECURETAT



Connexió segura: Assegura't de connectar-te a xarxes Wi-Fi segures i fiables, especialment quan accedeixes a informació confidencial o realitzes transaccions en línia. Evita connectar-te a xarxes públiques no segures i utilitza una connexió VPN (xarxa privada virtual) per xifrar les teves dades i protegir la teva privadesa en línia.



Consciència de la seguretat en línia: Educa't sobre les amenaces en línia com ara el phishing, l'enginyeria social i els atacs de malware. Sigues cautelós amb els enllaços i fitxers adjunts desconeguts en correus electrònics, missatges o llocs web. No revelis informació personal o confidencial a fonts no fiables i mantingues la privadesa de les teves dades en línia.



Protecció dels dispositius mòbils: No oblidis la seguretat dels teus dispositius mòbils, com ara telèfons intel·ligents i tauletes. Utilitza contrasenyes o autenticació biomètrica per desbloquejar els teus dispositius i encripta la informació sensible emmagatzemada en ells. També, instal·la aplicacions de confiança des de fonts oficials i mantingues el programari actualitzat.



Realització de còpies de seguretat: Fes còpies de seguretat regulars de la teva informació important en un lloc segur i fora del teu dispositiu. Això t'ajudarà a protegir les teves dades en cas de pèrdua, robatori o atacs cibernètics. Utilitza mitjans com ara discos durs externs, núvols de confiança o altres solucions de còpia de seguretat automàtica.



# resccue

Recover Spaces for traumatized children in community settings

## GUIA DINAMITZACIÓ

Desenvolupament de l'activitat:

Introducció i presentació.

Creació de grups (si no estan ja creats per tutor/a).

Visionament del vídeo de Com jugar (inclou normes, objectius i narrativa dels mitxis per començar).

Dinàmica grupal dels Mitxis (els mitxis marxen).

Repartiment del material de les aventures per cada grup.

Repte de Ciberseguretat (segons el nivell).

Inici aventures en grup.

Posada en comú de les aventures i reflexions finals. Recompte de punts per termòmetres de la classe. Penjada de cartells (i mitxis) a l'aula.

<b>Presentació del joc</b>	<b>10'</b>	<p>"Avui jugarem a diferents aventures per grups! Tenim un vídeo que ens ajudarà a veure el què hem de fer i al que volem aconseguir amb aquestes aventures". Aquest és un joc col·laboratiu on no guanya ni perd ningú, però tots i totes aprendrem!</p> <p><b>&gt; visionament del vídeo (3 minuts)</b> Després del visionament del vídeo, "recordem, què volem aconseguir amb aquest joc?, genial doncs anem a començar l'aventura: Ostres, heu vist? Per una bretxa de seguretat, s'han escapat uns mitxis d'Internet i estan una mica neguitosos. Els ajudem a calmar-se? Comptem fins a 5, respirant profundament i amb els ulls tancats, i ho farem 3 vegades seguides. Quan acabem, fem un "Ommmm" tots junts"</p> <p><b>&gt; dinàmica grupal dels Mitxis</b> Es reparteix un Mitxi per a cada grup i s'anima a tunejar-lo com vulguin mentre juguen. "Heu vist els mitxis? S'han adormit... Ja es despertaran i segur que ens apareixen a mitja aventura, i haurem de fer el repte dels mitxis..." Els mitxis apareixen al principi de la sessió, després del vídeo, i ens serveixen per fer 3 respiracions de 5 segons cada una. Acabarem amb un Ommmm conjunt, i això provocarà que els gats marxin (o no, segons orientem inicialment). Ja tornaran a visitar-nos, a cada grup quan el trobin a les cartes. El text que tenen els participants és: "Quan arribi el moment on el gat us parli, decidiu qui de vosaltres portarà el control de les respiracions de grup. Movent el dit sobre els controls del track del Mitxi, comptant fins a 5 a cada un, mentre la resta del grup esteu en silenci i respirant. Marqueu fins a quin control arribeu abans que algú de vosaltres parli, molesti o faci soroll. Si no heu aconseguit arribar a 4 posicions, haureu de tornar a començar!"</p>
<b>Creació de grups i entrega de material</b>	<b>5'</b>	<p>Proposem fer grups de 4-5 persones amb afinitat que fomentin la col·laboració i l'entesa durant el joc. Posteriorment, es repartirà el material necessari per realitzar el joc.</p> <p><b>&gt; repartiment de DINA3 + cartes de l'aventura</b> "Veieu els mitxis a la part inferior del full? Haureu de fer el mateix que hem fet junts, però fins a 8 vegades. Un del grup que porti el control, i com a mínim ho haureu de fer 4 vegades, si no ho aconseguiu haureu de tornar a començar amb el recompte dels mitxis!"</p> <p>"Localitzeu les zones per escriure o dibuixar el que cregueu més important sobre cada nivell de l'aventura que esteu fent. Aproveu per anotar si hauríeu pres una decisió que no estava a les cartes per abordar les situacions". "No oblideu anotar els punts que aneu aconseguint de cada comptador a mesura que aneu prenent decisions!"</p>

## REpte CONNEXIÓ SEGURA

Esteu al centre comercial i voleu connectar-vos a una xarxa Wi-Fi gratuïta per utilitzar Internet des del telèfon mòbil. No esteu segurs de quina xarxa és segura i si podeu confiar-hi per protegir la vostra privadesa i les vostres dades personals. Què feu?

- A** Us connecteu a la primera xarxa que trobeu.  
Pro: us connecteu ràpidament.  
Contra: pot no ser segura, posar en perill la privadesa i dades.  
Vulnerable a atacs o intercepció de dades.
- B** Utilitzeu una xarxa VPN gratuïta al mòbil per encriptar la connexió.  
Pro: dades encriptades, protegint dades i privadesa.  
Contra: algunes apps de VPN gratuïtes tenen limitacions en velocitat o capacitat de dades. Ha de ser d'una font fiable de confiança.
- C** Useu les vostres dades de mòbil en lloc de connectar a una Wi-Fi.  
Pro: tens xifrades les dades i és una connexió segura.  
Contra: consumeixes la quota mensual, i si te l'acabes pots tenir costos addicionals. Pots tenir mala cobertura.
- D** Pregunteu a la persona encarregada si ofereixen una xarxa Wi-Fi segura.  
Pro: redueixes el risc de vulnerabilitat  
Contra: si no en tenen has de buscar una altra manera segura...



## REpte SEGURETAT CONSCIENT

Esteu navegant per les xarxes socials i rebeu una sol·licitud d'amistat d'una persona que no coneixeu personalment. No esteu segurs si acceptar-la o no, ja que voleu assegurar-vos que els vostres perfils de les xarxes socials estiguin protegits, evitant interaccions no desitjades.

- A** Accepteu la sol·licitud sense més preguntes.  
Pro: nous contactes, xarxa més gran.  
Contra: exposar informació personal a persones que poden ser estafadores o malintencionades.
- B** Investigueu el perfil de qui us demana amistat.  
Pro: t'ajuda a determinar si és segur o no.  
Contra: requereix temps i esforç investigar adequadament, no sempre pots obtenir informació precisa o verídica.
- C** Rebutgeu la sol·licitud d'amistat sense donar-li més importància.  
Pro: mantens una xarxa més segura i protegeixes la teva privadesa.  
Contra: pots perdre l'oportunitat de contactar amb persones interessants i crear noves amistats.
- D** Contacteu a la persona per preguntar-li sobre els motius abans de decidir.  
Pro: pots obtenir informació directa i prendre decisions més informades.  
Contra: no sempre obtindràs respostes clares o verídiques, i has de contactar amb algú desconegut.

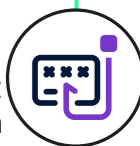

## REpte PROTECCIÓ DE DISPOSITIUS

Esteu a casa vostra i el vostre dispositiu mòbil, que conté informació personal i sensible, ha estat robat. Us adoneu immediatament que no teniu cap mesura de protecció activada. Ara us trobeu davant d'un dilema i heu de decidir com actuar.

- A** No fer res.  
Pro: No cal fer cap acció extra.  
Contra: El vostre dispositiu i la vostra informació personal poden ser utilitzats per a activitats il·legals o accedir a dades sensibles.
- B** Utilitzar una aplicació de seguiment.  
Pro: Podreu localitzar el vostre dispositiu en cas de pèrdua o robatori.  
Contra: Algunes aplicacions de seguiment poden comprometre la vostra privadesa si no són utilitzades adequadament.
- C** Canviar immediatament totes les contrasenyes.  
Pro: Augmentareu la seguretat de les vostres dades i comptes en línia.  
Contra: Pot ser complicat recordar totes les contrasenyes actualitzades.
- D** Informar a les autoritats i bloquejar el dispositiu.  
Pro: Minimitzareu l'ús il·legal del dispositiu i podreu ajudar a prevenir altres robatoris.  
Contra: Podria ser un procés complicat i no hi ha garantia de recuperar el dispositiu.



## REpte LES CÒPIES DE SEGURETAT

Esteu fent servir el vostre ordinador per a treballs importants i documents personals quan, de sobte, es produeix un tall de corrent elèctric. Quan el corrent es restableix, el vostre ordinador no s'inicia i us adoneu que heu perdut tota la informació emmagatzemada. Ara us trobeu davant d'un dilema i heu de decidir com actuar.

- A** No fer res i acceptar la pèrdua.  
Pro: No cal realitzar cap acció extra.  
Contra: Perdreu tota la informació important i personals sense possibilitat de recuperació.
- B** Utilitzar un servei de núvol per emmagatzemar la informació.  
Pro: La vostra informació estarà segura i accessible des de qualsevol dispositiu connectat a Internet.  
Contra: Podria ser necessari pagar per un espai addicional en el núvol o dependre de la connexió a Internet per accedir-hi.
- C** Utilitzar una unitat externa per realitzar còpies de seguretat.  
Pro: Tindreu una còpia de seguretat física de la vostra informació, independent dels problemes del vostre ordinador.  
Contra: La unitat externa podria perdre's, ser robada o fallar, cosa que podria posar en risc les còpies de seguretat.
- D** Crear còpies de seguretat en discs DVD o altres mitjans d'emmagatzematge.  
Pro: Les còpies de seguretat en formats físics poden ser accessibles sense dependre d'Internet o serveis en línia.  
Contra: Els discs podrien ser fàcils de perdre, danyar-se o espatllar-se amb el temps.

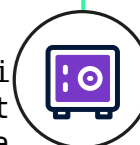

# **TAULELL**

# **GENERAL CLASSE**

**INSTRUCCIONS PER IMPRIMIR EL TAULELL: DINA3 A DOBLE CARA.**

# "ESPAI SEGUER A CLASSE"

Què podem fer com a grup classe davant de les situacions viscudes a les aventures?

**"EL VÍDEO VIRAL"**  
Reflexió que us emporteu + Proposta que aporteu.

**"L'AMISTAT EN LÍNIA"**  
Reflexió que us emporteu + Proposta que aporteu.

**"UN JOC PERILLÓS"**  
Reflexió que us emporteu + Proposta que aporteu.

Opcions escollides amb Pros i Contres de cada una. (CoL·laboratiu)

**"LA CAMPANYA TÒXICA"**  
Reflexió que us emporteu + Proposta que aporteu.

**"MISSATGES AMENAZADORS"**  
Reflexió que us emporteu + Proposta que aporteu.

**"NO ÉS EL QUE SEMBLA"**  
Reflexió que us emporteu + Proposta que aporteu.

DETECTAR  
A  
I  
R

DETECTAR			
25%	50%	75%	100%
DETURAR VIOLÈNCIA			
IMPLICAR			
REPARAR			
25%	50%	75%	100%

Total punts

Total punts

Total punts

Total punts

**COM OMLIR LES PUNTUACIONS**

Feu la suma de tots els punts aconseguits a cada aventura de cada aspecte i anoteu el resultat a la casella de total.

Per veure el % que ha representat, ompliu tantes caselles com punts aconseguits.

Quines conclusions en traieu? Quin aspecte cal enfocar per fer de la vostra classe un espai més segur contra les ciberviolències?

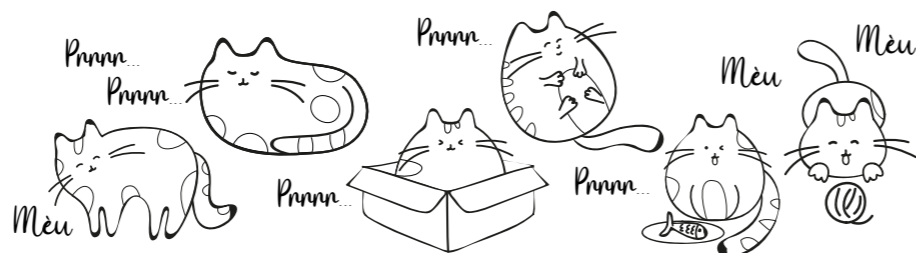

**KEEP CALM & MITXIS ON**  
Puntuacions de cada grup

--	--	--	--	--	--

Total

# **MATERIALS**

# **ALUMNAT**

# **AVENTURA 1:**

**-Taulell**

**-Cartes**

**INSTRUCCIONS PER IMPRIMIR EL TAULELL: DINA3 A DOBLE CARA.**

**INSTRUCCIONS PER IMPRIMIR CARTES: 9 CARTES PER DINA4 - UNA CARA.**

## REpte SEgURETAT

Quina opció escolliu de l'escenari plantejat i per què? Quins són els pros i els contres? Se us acut alguna altra opció no escrita?



# "EL vídeo VIRAL"

Us donem la benvinguda a l'aventura "El Vídeo Viral". En aquesta història interactiva, tindreu l'oportunitat d'explorar els reptes i les conseqüències de les ciberviolències i el cyberbullying. Protagonitzeu aquesta història i les vostres decisions determinaran el desenvolupament de la trama i els resultats finals.

Per jugar, seguiu aquests passos senzills:

- 1 Reuniu-vos com a grup.
- 2 Acolliu els Mitxis que us han vingut a veure des de l'Internet.
- 3 Resoleu el primer repte de ciberseguretat.
- 4 Ja podeu començar la vostra aventura! Llegiu la situació inicial (codi N1) i comenceu a prendre decisions col·lectivament segons les opcions.
- 5 Seguiu avançant en la història, trobant les cartes amb el codi corresponent a l'opció que preneu. Pateu atenció als detalls i a les conseqüències de les vostres eleccions.
- 6 Anoteu els punts guanyats de les cartes que aneu trobant en el vostre camí, en els comptadors corresponents. En cada decisió, la puntuació apareix a la carta que agafeu a continuació.
- 7 Compartiu les vostres opinions i aprenentatges amb els altres grups al final.

Recordeu que aquest joc és una oportunitat per a aprendre i reflexionar sobre **les ciberviolències i el cyberbullying**. Discussiu les temàtiques entre vosaltres. Al final tindreu l'oportunitat de **compartir amb els altres grups** les vostres opinions, experiències i aprenentatges. **Bon joc!**

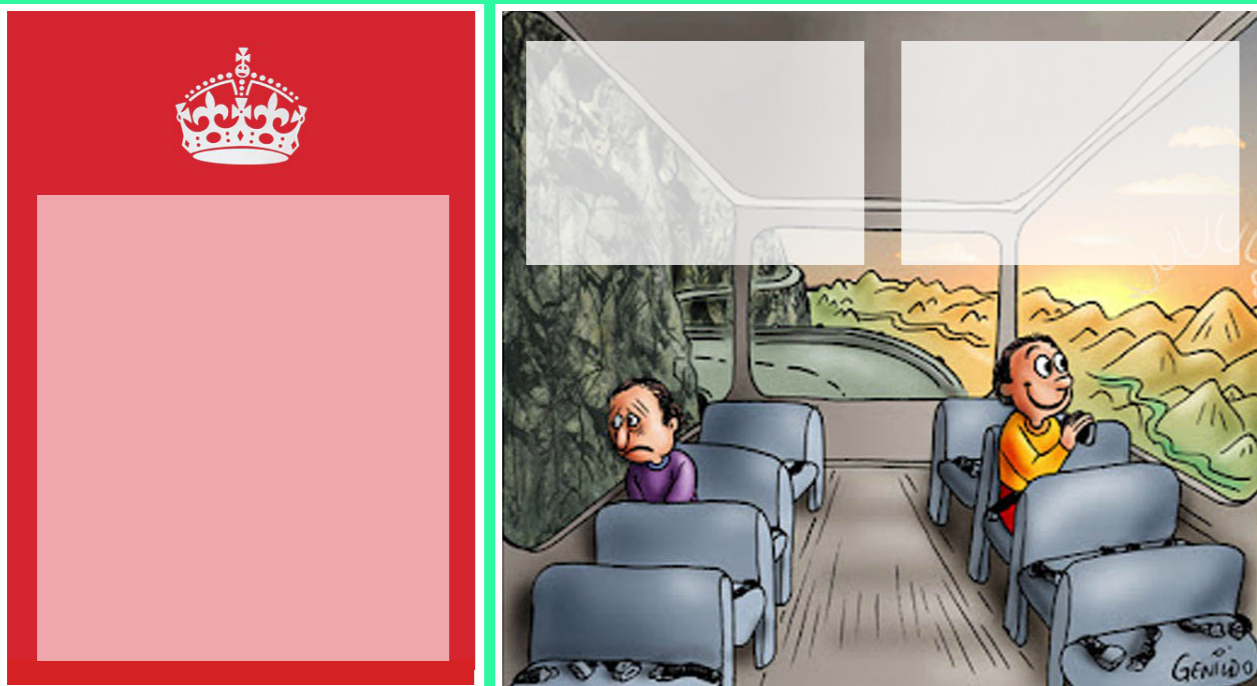

El mitxi diu...

Quan arribi el moment on el gat us parli, decidiu qui de vosaltres portarà el control de les respiracions de grup. Ha de moure el dit sobre els controls del track del Mitxi, comptant fins a 5 a cada un, mentre la resta del grup esteu en silenci i respirant. Marqueu fins a quin control arribeu abans que algú de vosaltres parli, molesti o faci soroll. **Si no heu aconseguit arribar a 4 posicions, haureu de tornar a començar!**

## MOMENTS DEL JOc

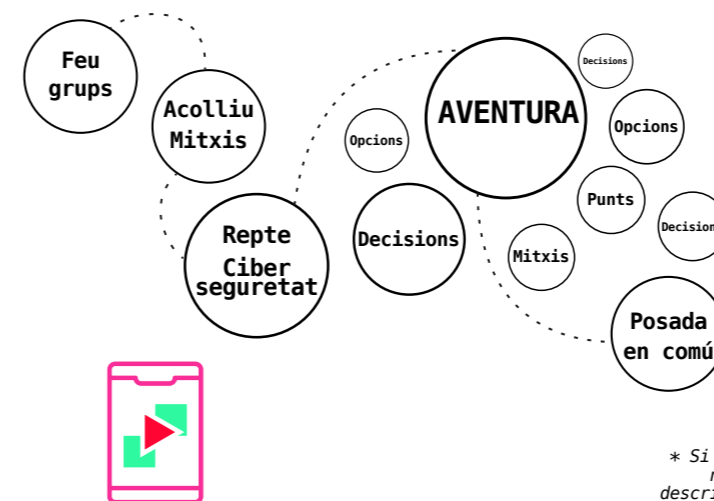

## COM ÉS UNA CARTA

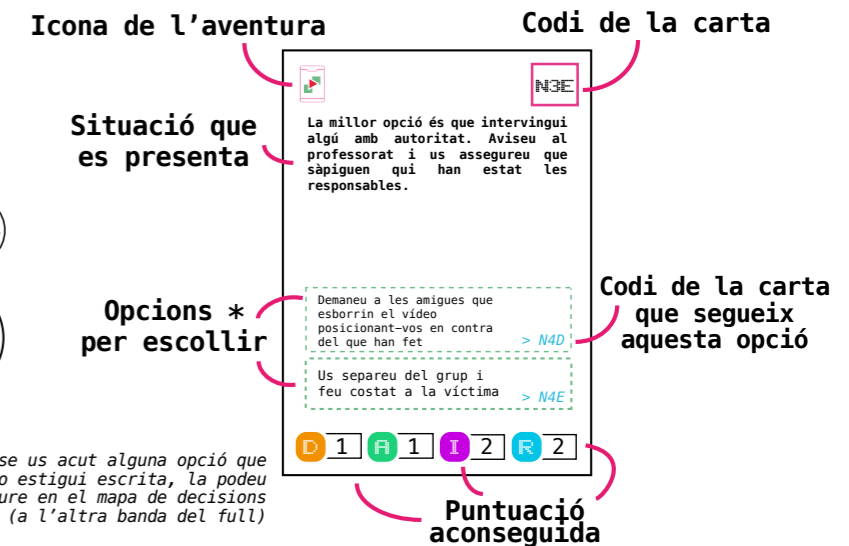

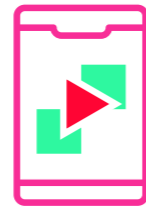

# "EL VIDEO VIRAL"

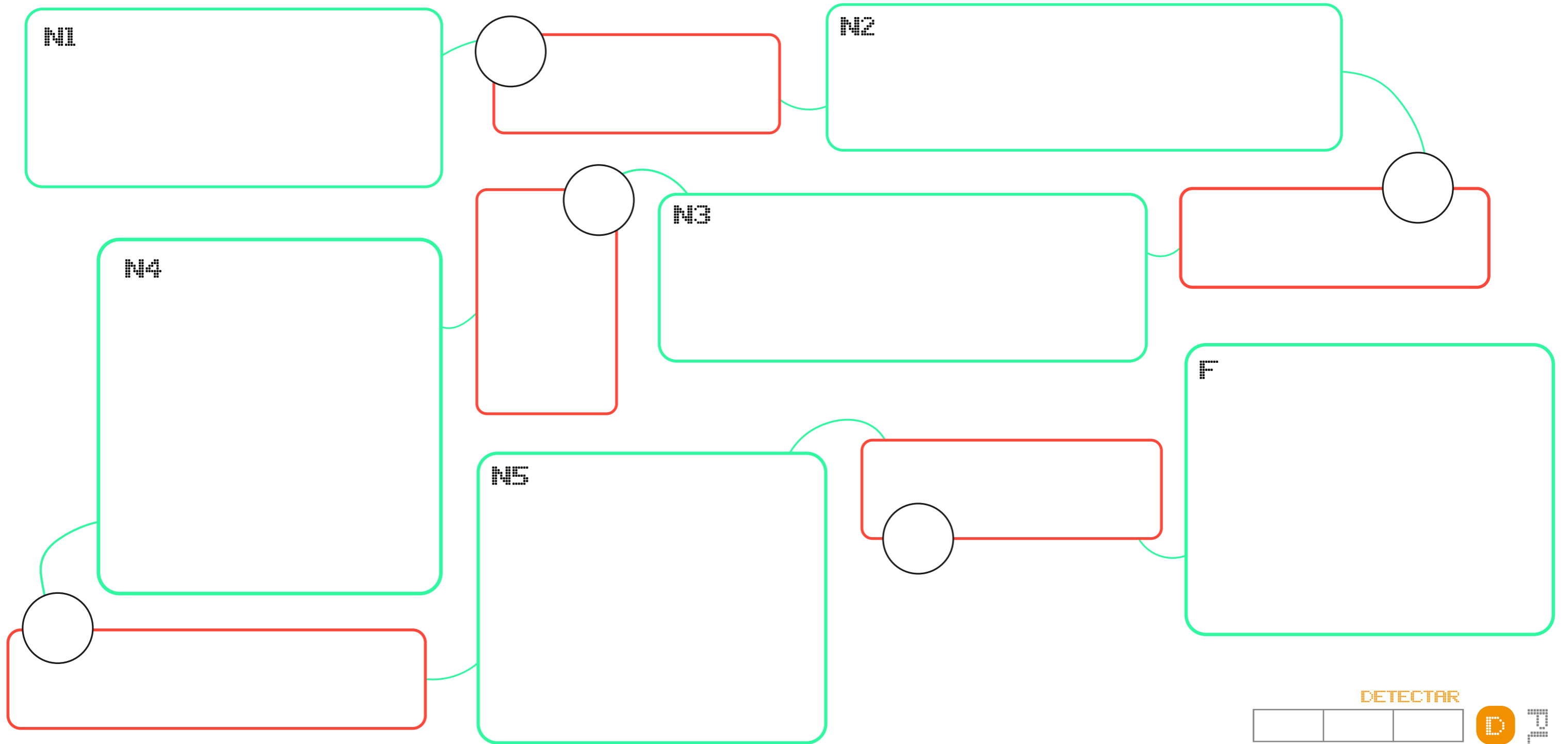

**LLEGENDA**

□ Quina és la situació? Descriuiu-la breument amb les vostres paraules.

○ Quina opció heu escollit? (codi)

□ Què heu discutit? Quins són els pros i els contres?

*A les caixes vermelles també podeu anotar altres opcions que se us ocorren davant de les situacions, i que no hàgiu trobat escrites.*

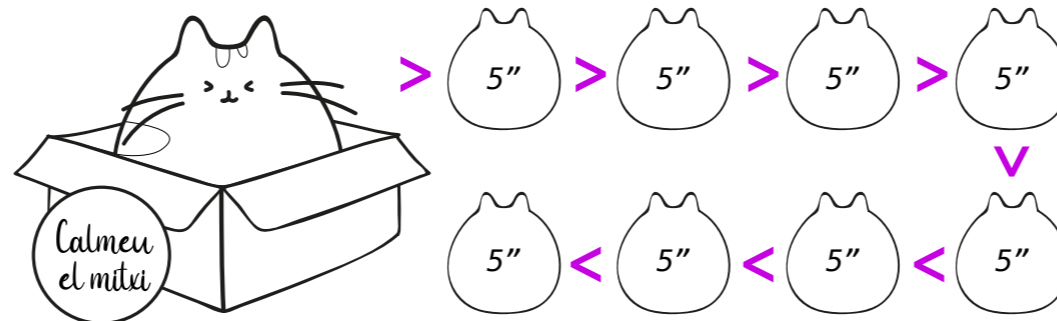

**DETECTAR**

--	--	--	--

**ATURAR VIOLÈNCIA**

--	--	--	--	--	--

**IMPLICAR**

--	--	--	--	--	--

**REPARAR**

--	--	--	--

**D**  
**A**  
**I**  
**R**

D E T E C T A R  
A T U R A R V I O L È N C I A  
I M P L I C A R  
R E P A R A R





Esteu al pati de l'institut, i quan us n'adoneu veieu que les vostres amigues estan fent un vídeo ridiculitzant a una companya de classe.

Els demaneu que parin

> N2A

Decidiu no ficar-vos al mig

> N2B

No dieu res però aneu a buscar un/a profe

> N2C



N2A

Veieu que no està bé el que fan i demaneu que deixin de gravar el vídeo. Elles deixen de gravar i s'enfaden.

Demaneu que us perdonin > N3A

Decidiu de moment no relacionar-vos més amb elles > N3B

Demaneu que no publiquin el que han gravat > N3C

Busqueu un/a profe i dieu qui han estat les responsables de la gravació > N3D



1



1



1



0



N2B

Decidiu no intervenir en la situació que esteu presenciant. Però mireu a la vostra companya i veieu que ho està passant malament.

Demaneu que no publiquin el que han gravat

> N3C

Penseu posar un comentari desaprovant el vídeo un cop estigui publicat

> N3E





N2C

Creieu que no és just per a l'altra persona el que estan fent i decidiu avisar a un/a profe de l'institut perquè intervingui. Mentre trobeu ajuda, el vídeo ja està publicat.

Decidiu posar un comentari desaprovant el vídeo un cop estigui publicat i demaneu que més gent ho faci

> N3E

Dieu al/la profe qui han estat les responsables de la gravació

> N3D



1



0



1



0



N3A

Les amigues se senten decebudes amb vosaltres per haver-vos posat en contra. No us agrada la situació i els demaneu perdó. Elles decideixen no publicar el vídeo a les xarxes però sí compartir-lo per missatges.

No dieu res

> N4B

Demaneu que es disculpin amb la companya que han gravat.

> N4F



0



0



0



0



N3B

Es senten decebudes amb vosaltres per haver-vos posat en contra. Creieu que no tenen raó i us distancieu.

Expliqueu al grup-classe el que ha passat

> N4A

Us distancieu de les vostres amigues i feu costat a la vostra companya

> N4E



0



1



1



0



N3C

Demaneu que no el publiquin.  
Les vostres amigues us fan cas.

No dieu res més

> N4B

Demaneu que es disculpin  
amb la vostra companya.

> N4F

Demaneu a les amigues que  
esborrin el vídeo

> N4D



1



1



1



0



N3D

El vídeo acaba publicant-se i decidíu denunciar-ho i demaneu a més gent de la classe que també ho faci.

Demaneu a les amigues que esborrin el vídeo

> N4D

Penseu en compartir el vídeo per posar un comentari en contra

> N4C



1



0



1



0





N3E

La millor opció és que intervingui algun adult. Aviseu al professorat i expliqueu qui han estat les responsables

Expliqueu al grup-classe el que ha passat

> N4A

Us distancieu de les vostres amigues i feu costat a la vostra companya

> N4E



0



0



0



0

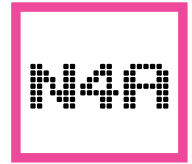
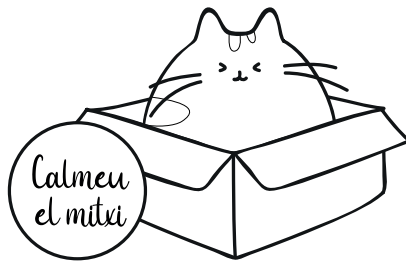

**Creieu que les vostres amigues no han estat justes i decidiu explicar el que ha passat a la resta del grup-classe**

La classe es posa del vostre costat i aconseguíu que les que han gravat el vídeo entrin en raó

> N5A

Demaneu ajuda per por que no es tornin en contra vostre

> N5C

Us assegureu que esborren el vídeo

> N5E

No feu res

> N5B

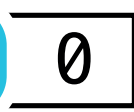
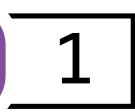
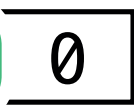
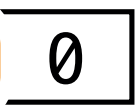

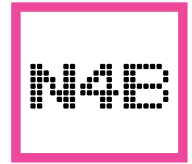
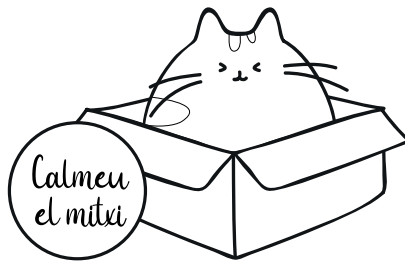

**Donat que no publiquen el vídeo, decidiu no intervenir més i calleu.**

Els hi demaneu que  
esborrin el vídeo

> *N5D*

Ho doneu per tancat

> *N5B*



0



0



0



0

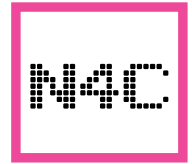
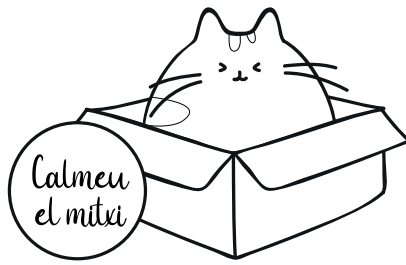

Des de que el vídeo està publicat, molta gent l'està compartint

No feu res

> N5B

Compartiu el vídeo però per posar un comentari desaprovant-lo

> N5F



0



0



0



0

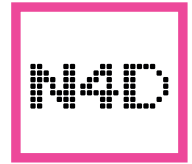
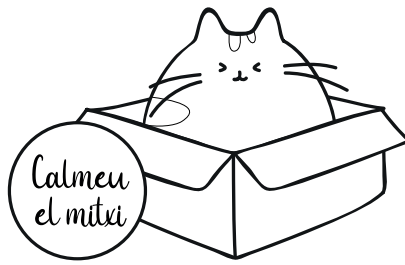

**Demaneu a les vostres amigues  
que esborrin el vídeo i la  
classe us dona suport**

Us assegureu que esborren  
el vídeo

> *N5E*

Decidiu posar-vos en  
contra de les  
responsables del vídeo

> *N5C*



1



1



1



0

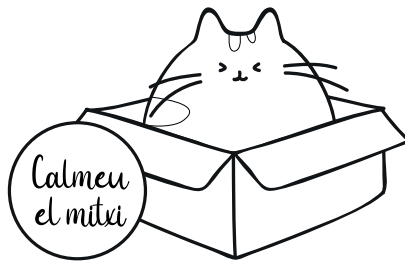

**Decidiu distanciar-vos del grup, no voleu formar part del que estan fent i feu costat a la vostra companya. El vídeo es fa viral.**

Decidiu posar-vos en contra de les responsables del vídeo

> N5C

Parleu amb la psicòloga de l'institut perquè ajudi a la vostra companya

> N5G



0



0



1



0

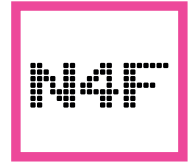
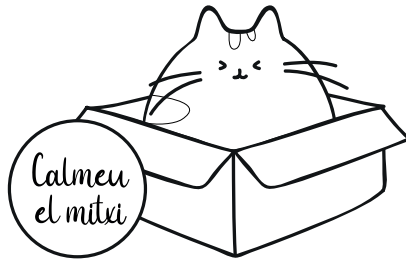

**Demaneu que es disculpin amb la vostra companya. Però no s'ho prenen gaire bé...**

Demaneu ajuda al grup-classe perquè no es tornin en contra vostre

> N5C

Els hi demaneu que esborrin el vídeo

> N5D

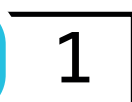
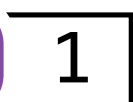
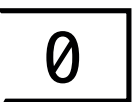

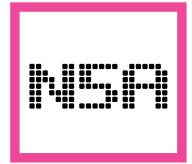

El grup-classe també fa costat a la vostra companya.

Parleu amb el grup d'amigues perquè se n'adonin de què han fet > *FA*

Demaneu a l'institut que s'impliqui > *FD*



0



1



1



1





NSB

No sabeu com actuar amb les  
amigues i acabeu per no fer  
res.

Informe la direcció del  
centre

> *FD*

Penseu que no és el  
vostre problema

> *FB*

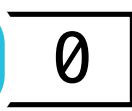
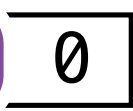
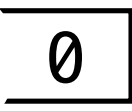
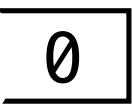



NSC

La resta del grup-classe també creuen que la vostra companya està patint i aconseguíu que tothom es posi en contra de la gravació i la publicació del vídeo

Informeu la direcció del centre i demaneu que parlin amb les noies que han gravat el vídeo

> FB

Parleu amb el grup d'amigues perquè se n'adonin de què han fet

> FA



0



1



0



0



NSD

Com que els hi demaneu que  
esborrin el vídeo, el grup  
d'amigues comencen a fer-vos  
bullying a vosaltres

Demaneu ajuda al vostre  
grup-classe

> FC

Demaneu a l'institut que actuï  
i us ajudi a aturar i reparar  
la situació

> FD



0



1



0



1



NSE

Voleu acabar ja amb aquesta situació, i no pareu fins que us assegureu que han esborrat el vídeo.

Demaneu a l'institut que actuï i us ajudi a aturar i reparar la situació

> *FD*

Creieu que aquesta situació s'ha de tractar amb la resta del grup-classe

> *FC*

Parleu amb el grup d'amigues perquè se n'adonin de què han fet

> *FA*



0



1



1



1



NSF

Un cop publicat, el vídeo es fa viral. La vostra companya no aguanta més la situació i demana marxar de l'institut.

Demaneu a l'institut que actuï i us ajudi a aturar i reparar la situació

> *FD*

Creieu que aquesta situació s'ha de tractar amb la resta del grup-classe

> *FC*



0



0



0



0



NSG

Creieu que la situació ha arribat massa lluny i parleu amb la psicòloga de l'institut perquè ajudi a la vostra companya

Demaneu a l'institut que actuï i us ajudi a aturar i reparar la situació

> *FD*

Parleu amb el grup d'amigues perquè se n'adonin de què han fet

> *FC*



0



0



1



1

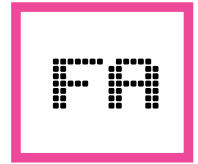

# FINAL

## "EL VÍDEO VIRAL"

El grup d'amigues s'adonen del que han fet i participen a les sessions restauratives del grup-classe i gràcies a la vostra actuació es reconcilien amb la vostra companya i amb vosaltres.

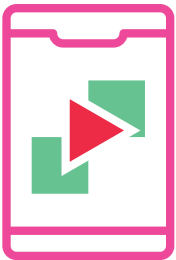

### I ARRÀ...

Recreeu un dels mems (o més!) amb l'adaptació de la reflexió que trobeu més poderosa després d'haver viscut aquesta aventura.

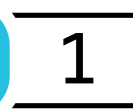
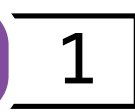
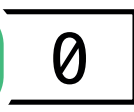
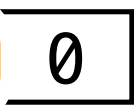



# FINAL

## "EL VÍDEO VIRAL"

La bola de neu es fa massa gran, no heu aconseguit aturar la situació i s'ha agreujat. Arribat a aquest punt, la direcció de l'institut pren mesures d'intervenció i activa el protocol.

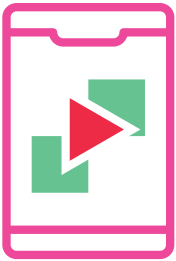

I ARA...

Recreeu un dels mems (o més!) amb l'adaptació de la reflexió que trobeu més poderosa després d'haver viscut aquesta aventura.



0



1



1



0



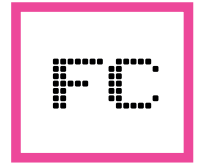

# FINAL

## "EL VÍDEO VIRAL"

Parleu amb les noies que han gravat el vídeo, demanen perdó i acordeu entre tots i totes cuidar-vos perquè ningú torni a veure's en aquesta situació.

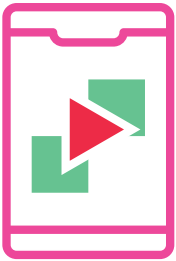

I ARRÀ...

Recreeu un dels mems (o més!) amb l'adaptació de la reflexió que trobeu més poderosa després d'haver viscut aquesta aventura.



0



1



1



0

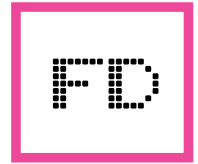

# FINAL

## "EL VÍDEO VIRAL"

L'institut aplica mesures reparadores i d'acompanyament a la vostra companya, a les noies que han gravat el vídeo i la resta de grup-classe perquè entre tots i totes pogueu tornar a estar bé i que no torni a passar.

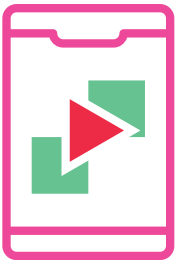

### I ARRÀ...

Recreeu un dels mems (o més!) amb l'adaptació de la reflexió que trobeu més poderosa després d'haver viscut aquesta aventura.



0



1



1



1

# **AVENTURA 2:**

**-Taulell**

**-Cartes**

**INSTRUCCIONS PER IMPRIMIR EL TAULELL: DINA3 A DOBLE CARA.**

**INSTRUCCIONS PER IMPRIMIR CARTES: 9 CARTES PER DINA4 - UNA CARA.**

## REpte SEgURETAT

Quina opció escolliu de l'escenari plantejat i per què? Quins són els pros i els contres? Se us acut alguna altra opció no escrita?



# "L'AMISTAT EN LÍNIA"

Us donem la benvinguda a l'aventura "L'amistat en línia". En aquesta història interactiva, tindreu l'oportunitat d'explorar els reptes i les conseqüències de les ciberviolències i el cyberbullying. Protagonitzeu aquesta història i les vostres decisions determinaran el desenvolupament de la trama i els resultats finals.

Per jugar, seguiu aquests passos senzills:

- 1 Reuniu-vos com a grup.
- 2 Acolliu els Mitxis que us han vingut a veure des de l'Internet.
- 3 Resoleu el primer repte de ciberseguretat.
- 4 Ja podeu començar la vostra aventura! Llegiu la situació inicial (codi N1) i comenceu a prendre decisions col·lectivament segons les opcions.
- 5 Seguiu avançant en la història, trobant les cartes amb el codi corresponent a l'opció que preneu. Pateu atenció als detalls i a les conseqüències de les vostres eleccions.
- 6 Anoteu els punts guanyats de les cartes que aneu trobant en el vostre camí, en els comptadors corresponents. En cada decisió, la puntuació apareix a la carta que agafeu a continuació.
- 7 Compartiu les vostres opinions i aprenentatges amb els altres grups al final.

Recordeu que aquest joc és una oportunitat per a aprendre i reflexionar sobre les ciberviolències i el cyberbullying. Discutiu les temàtiques entre vosaltres. Al final tindreu l'oportunitat de compartir amb els altres grups les vostres opinions, experiències i aprenentatges. **Bon joc!**

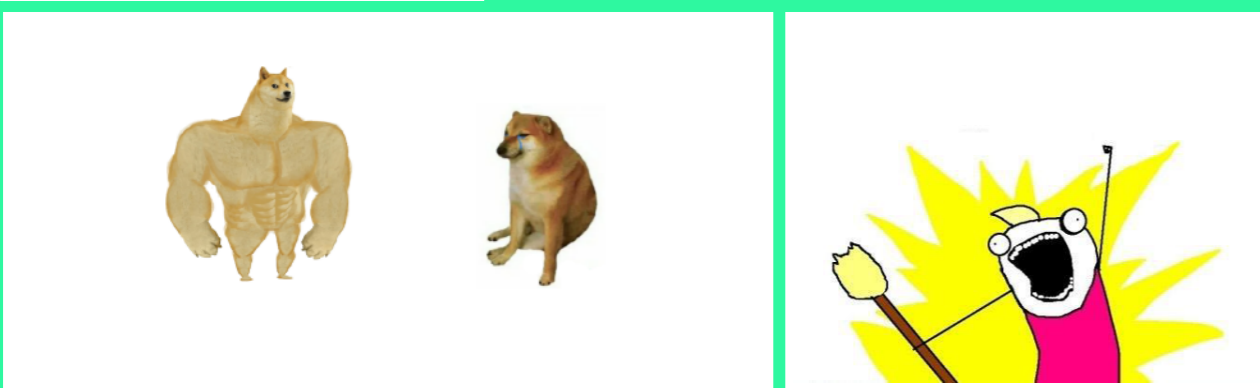

El mitxi diu...

Quan arribi el moment on el gat us parli, decidiu qui de vosaltres portarà el control de les respiracions de grup. Ha de moure el dit sobre els controls del track del Mitxi, comptant fins a 5 a cada un, mentre la resta del grup esteu en silenci i respirant. Marqueu fins a quin control arribeu abans que algú de vosaltres parli, molesti o faci soroll. **Si no heu aconseguit arribar a 4 posicions, haureu de tornar a començar!**

## MOMENTS DEL JOC

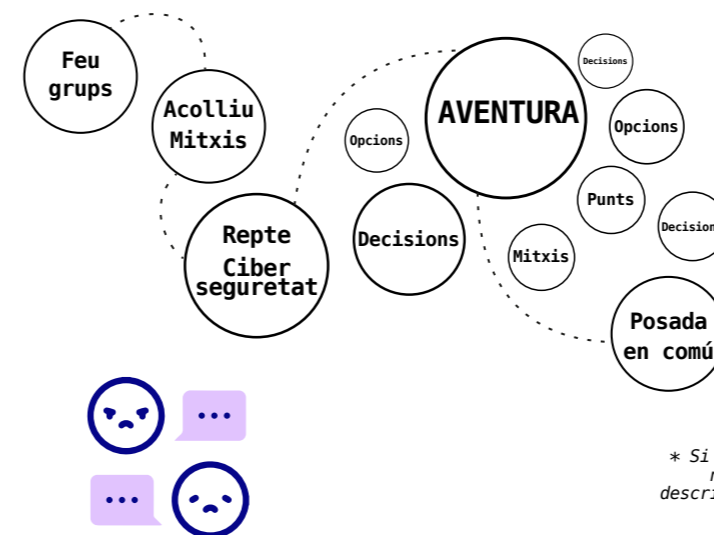

## COM ÉS UNA CARTA

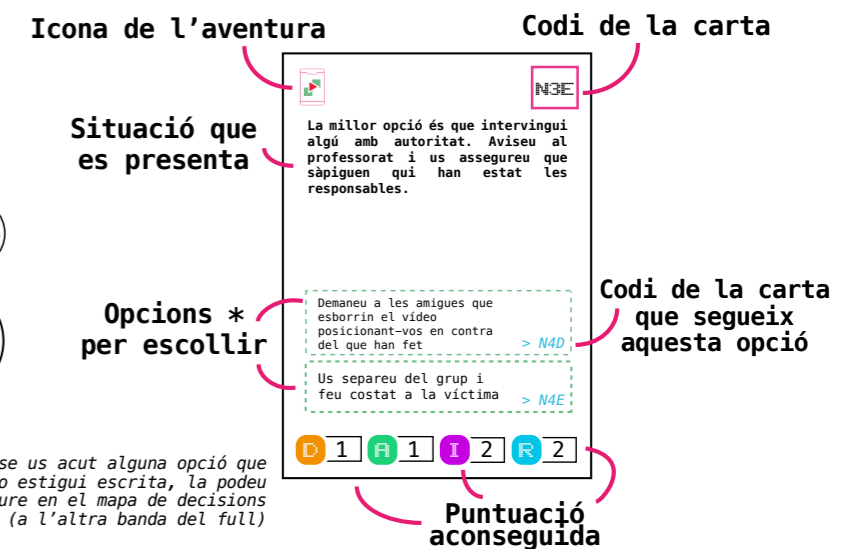



# "L'AMISTAT EN LÍNIA"

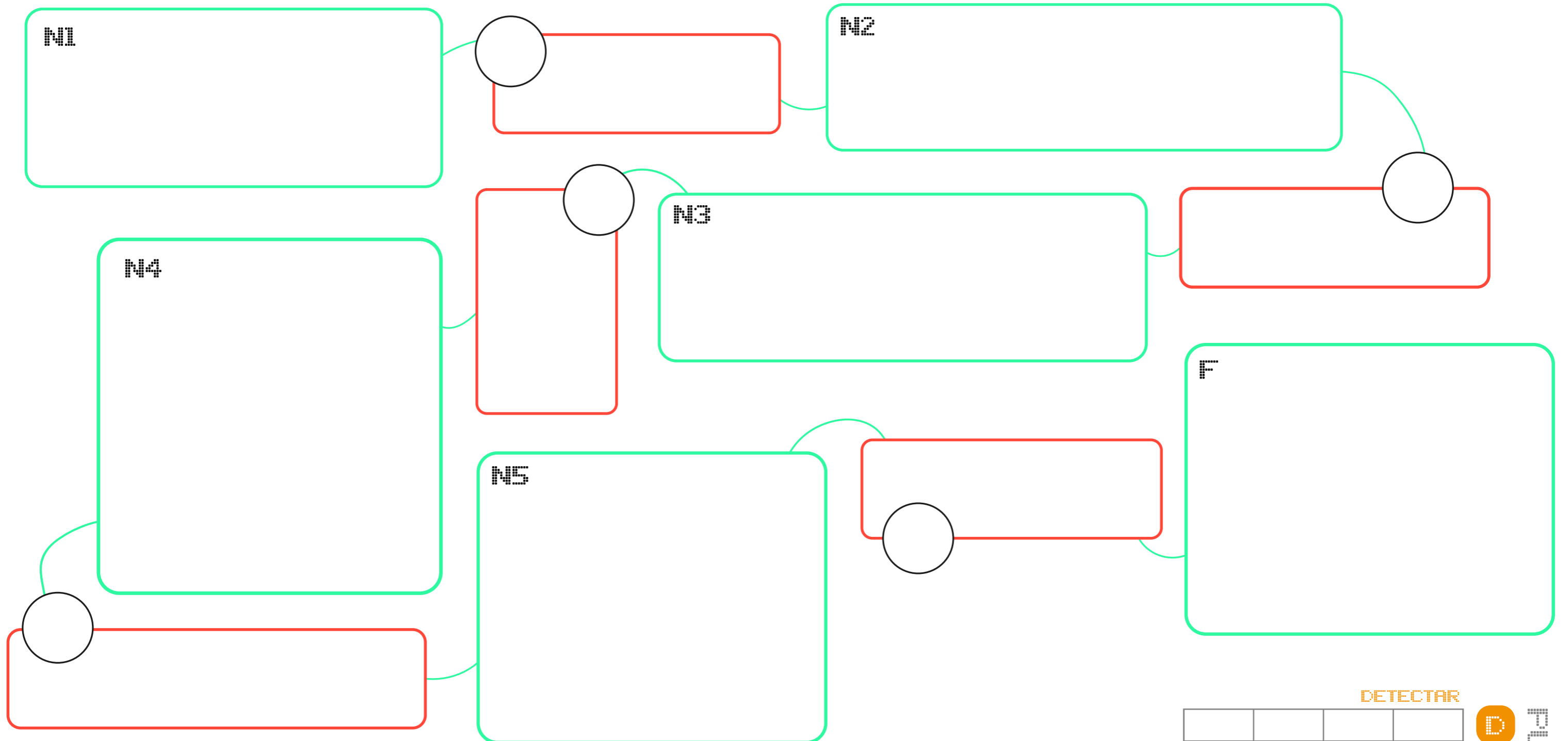

**LLEGENDA**

Quina és la situació? Descriuiu-la breument amb les vostres paraules.

Quina opció heu escollit? (codi)

Què heu discutit? Quins són els pros i els contres?

*A les caixes vermelles també podeu anotar altres opcions que se us ocorren davant de les situacions, i que no hàgiu trobat escrites.*

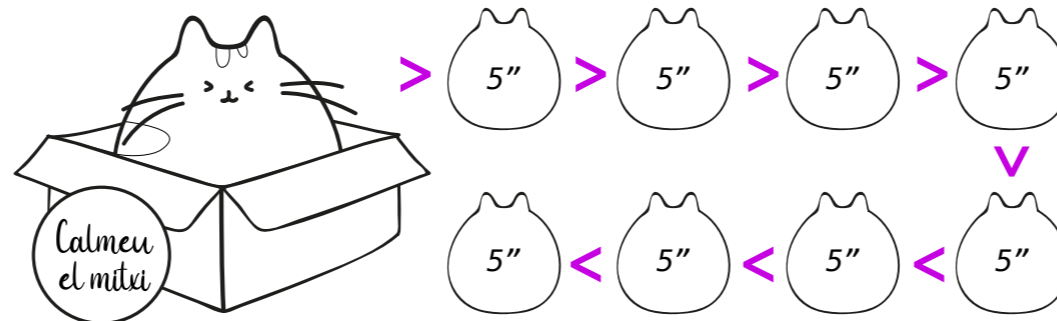

**DETECTAR**

--	--	--	--

**D**

**ATURAR VIOLÈNCIA**

--	--	--	--

**A**

**IMPLICAR**

--	--	--	--	--	--

**I**

**REPARAR**

--

**R**

D E T E C T A R  
A T U R A R  
I M P L I C A R  
R E P A R A R



**Estàs passant l'estona a les xarxes socials, quan veus que als comentaris d'una publicació de la teva amiga un usuari l'està insultant.**

No fas res. Prefereixes primer parlar amb la teva amiga.

> [N2A](#)

Et crida l'atenció el nom de l'usuari. És una combinació de lletres i números. Decideixes investigar.

> [N2B](#)

Creus que has d'entrar en la conversa i respondre els comentaris de l'usuari ciberassetjador.

> [N2C](#)



N2A

Aprofites que la veus a l'institut i decideixes parlar amb ella. Penses quina és la millor manera de fer-ho.

Busques un moment quan esteu només vosaltres dues.

> N3A

Treus el tema quan esteu amb el grup d'amics i amigues.

> N3B





N2B

Investigues l'usuari per trobar pistes. Fas captures de pantalla de tots els comentaris que trobes a les publicacions.

Ensenyes les captures a una persona adulta.

> N3C

Busques patrons en els comentaris.

> N3D







Penses en quin comentari podries posar per ajudar a la teva amiga.

Et fas passar per un  
altre assetjador

> N3E

Intentes pressionar i  
advertir que el que estan  
fent és maliciós.

> N3F





N3A

T'explica que fa dies que rep aquest tipus de comentaris però no sap com aturar-ho.

Proposes coordinar- vos per trobar més informació.

> N4A

Proposes que silenciï l'usuari perquè no la molesti més.

> N4B





N3B

Ho comentes en grup i trobeu que més persones han viscut una situació similar. Decidiu actuar en conjunt.

Recolliu les proves que entre tots i totes teniu d'aquest cas i d'assetjaments anteriors per part del mateix usuari.

> N4A

Bloquegeu el compte i demaneu que més persones ho facin.

> N4C





N3C

Recorres a l'ajuda d'una persona adulta. Us demana el màxim d'informació per poder actuar.

Decidiu parlar el tema a classe per si la resta de companys/es tenen més informació.

> N4D

Intentes rastrejar la IP de l'usuari assetjador.

> N4E



0



1



1



0



N3D

Identifiques similituds en l'escriptura i dedueixes que pot ser un bot.

Intentes rastrejar la IP de l'usuari assetjador.

> N4E

Et poses en contacte amb l'usuari a través de la plataforma per sortir de dubtes.

> N4F





N3E

Escrius un missatge a l'usuari per intentar esbrinar qui pot estar al darrere. No reps resposta.

Reculls el màxim de proves i parles amb la teva amiga.

> N4G

Ho deixes estar. Si és un usuari anònim tampoc pots fer res.

> N4H





N3F

L'usuari respon al teu comentari amb un altre atac cap a tu. I decideixes canviar d'estratègia.

Decideixes denunciar fora de la plataforma.

> [N4G](#)

Decideixes denunciar els comentaris i el perfil a la plataforma.

> [N4H](#)



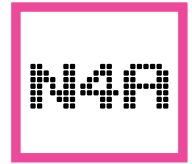
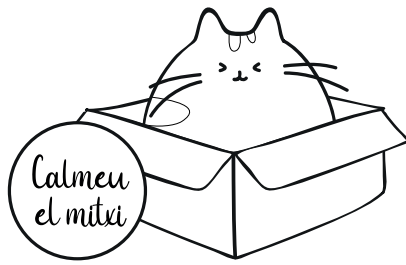

**Recolliu totes les proves que trobeu a la xarxa social i decidiu què fer amb elles.**

Cal fer arribar les proves a la policia.

> N5A

Cal parlar-ho a classe per demanar suport a l'institut.

> N5B





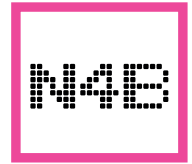
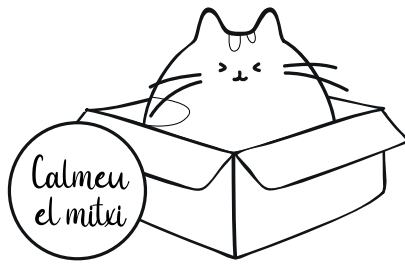

La teva amiga no rep la notificació dels comentaris però segueixen publicant-se. Penses que heu de trobar una altra solució.

Proposes denunciar el ciberassetjament per evitar que li torni a passar.

> N5A

Proposes a la teva amiga que es faci un nou compte i que elimini l'actual.

> N5C



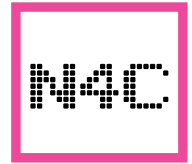
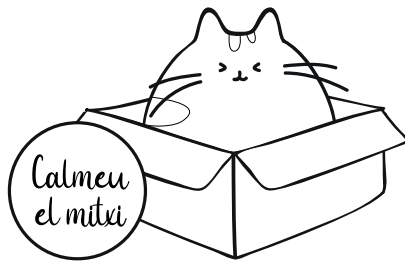

**Aprofiteu la pressió del grup per denunciar els comentaris a la plataforma. Però hi ha persones que prefereixen no involucrar-se. Com reaccions?**

No pots obligar a ningú a involucrar-se. Però li recomanes que es faci un nou compte i que elimini l'actual.

> N5C

Sospites que aquestes persones tenen a veure amb el ciberassetjament.

> N5D



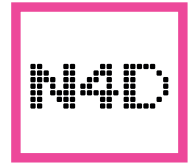
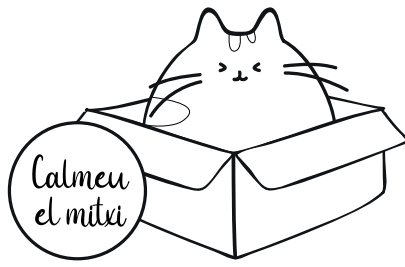

Es dona una conversa incòmoda i sospites que el ciberassetjador és algú de classe.

T'apropes a parlar amb aquella persona.

> N5E

Parles amb el/la tutor/a amb discreció.

> N5F



1



0



1



0

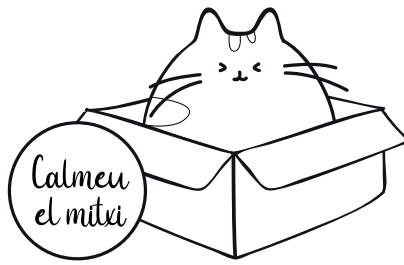

**Trobes una ubicació geogràfica aproximada. Penses què fer amb aquesta informació**

Investigues si algú de l'entorn hi viu allà.

> N5G

Guardes aquesta informació amb la resta de proves.

> N5H



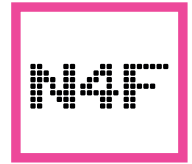
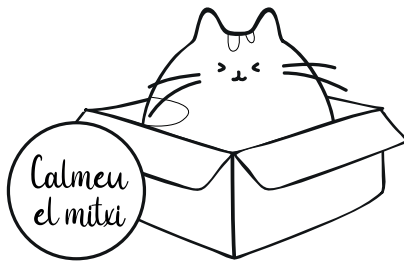

**No reps resposta i decideixes trobar una solució amb la teva amiga.**

Proposes denunciar el ciberassetjament per evitar que li torni a passar.

> N5A

Proposes a la teva amiga que es faci un nou compte i que elimini l'actual.

> N5C



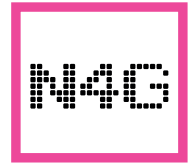
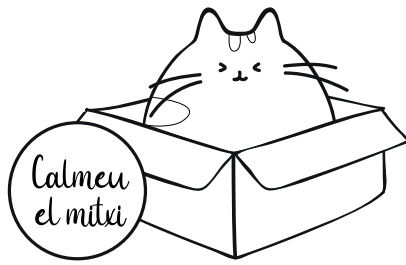

**Decideixes denunciar però la teva amiga et demana de no fer-ho perquè té por.**

Decideixes demanar ajuda a una persona adulta.

> N5I

Comparteixes aquesta situació amb la resta del grup d'amics.

> N5G



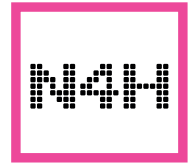
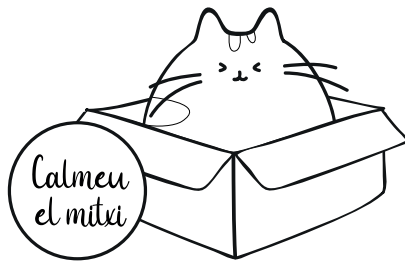

**Veus que l'assetjament no para i la teva amiga està patint molt.**

Proposes denunciar a la policia el ciberassetjament per evitar que li torni a passar.

> N5A

Proposes a la teva amiga que es faci un nou compte i que elimini l'actual.

> N5C





NSA

**Demaneu a una persona adulta perquè us acompanyi a posar una denúncia.**

Parleu i hi aneu amb la família de la teva amiga. > *FA*

Parleu i ho gestioneu amb el/la tutor/a de l'institut. > *FC*







NSB

Proposes a la tutoria que busqueu maneres d'actuar davant el ciberassetjament.

Preferiu fer una campanya de sensibilització a l'institut

> FC

Escolliu dedicar una tutoria amb el grup classe per aconseguir que qui ha comès la violència ho reconegui i demani perdó

> FC





NSC

La teva amiga es fa un nou compte, però al cap de pocs dies torna a rebre missatges de l'usuari assetjador.

Bloquegeu el compte i demaneu que més persones ho facin.

> *FB*

Decidiu parlar el tema a classe per si la resta de companys/es tenen més informació.

> *FC*





NSD

Davant les sospites decideixes actuar però penses que no és just per la teva amiga. Què fas?

Preferiu fer una campanya de sensibilització a l'institut

> *FB*

Li expliques la situació al/la tutor/a de l'institut.

> *FC*





T'apropes a parlar amb aquesta persona, però la seva reacció no és positiva. Se sent atacada i t'escridassa.

Amb la informació recollida, aneu a posar una denúncia a la policia.

> FA

Amb la informació recollida, parleu amb l'institut.

> FC





NSF

El/la tutor/a agraeix la conversa. Assegura que hi treballarà. Mentre parla, rumies amb què pots fer.

Se t'acut fer una campanya de sensibilització a l'institut

> FC

Presentar una denúncia a la policia amb les proves recollides

> FA





NSG

Preguntes al teu grup d'amics i recordeu que hi ha una persona de classe amb qui no us porteu gaire bé que viu per la zona.

T'apropes a parlar amb aquesta persona per entendre què l'ha portat a comportar-se així

> *FD*

Guardes aquesta informació amb la resta de proves i denúncies.

> *FA*



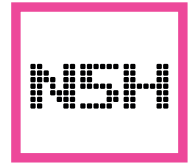

Ja tens moltes proves. Ara has de decidir què fer amb elles.

Denunciar el ciberassetjament a l'institut.

> FC

Denunciar el ciberassetjament a la policia.

> FA





NSI

Saps que les persones adultes del vostre entorn tenen recursos per ajudar a la teva amiga. Amb qui parles?

Parles amb la família de la teva amiga per posar la denúncia.

> FA

Parles amb el/la vostre tutor/a a l'institut perquè parli amb totes les persones implicades i faci el que calgui perquè el grup pugui tornar a estar bé

> FC





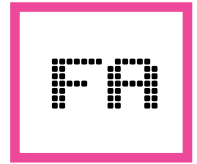

FINAL

"L'AMISTAT EN LÍNIA"

Heu presentat totes les proves als Mossos d'Esquadra, i aquests afirmen que iniciaran una investigació per acabar amb el ciberassetjament que pateix la teva amiga.



I ARRÀ...

Recreeu un dels mems (o més!) amb l'adaptació de la reflexió que trobeu més poderosa després d'haver viscut aquesta aventura.



0



1



0



0



FINAL

"L'AMISTAT EN LÍNIA"

No heu aconseguit descobrir qui estava darrere dels missatges, però la teva amiga se sent molt recolzada.



I ARR...

Recreeu un dels mems (o més!) amb l'adaptació de la reflexió que trobeu més poderosa després d'haver viscut aquesta aventura.



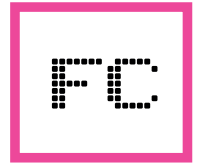

FINAL

"L'AMISTAT EN LÍNIA"

L'institut està al cas i ha activat el protocol pertinent per acabar amb el ciberassetjament que pateix la teva amiga.



I ARR...

Recreeu un dels mems (o més!) amb l'adaptació de la reflexió que trobeu més poderosa després d'haver viscut aquesta aventura.



0



1



1



0

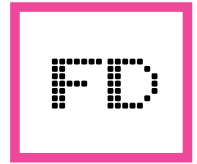

FINAL

"L'AMISTAT EN LÍNIA"

Aconseguíu descobrir qui estava darrere dels missatges. Era un compte fals que utilitzaven companys de l'institut i els seus col·legues. L'institut està al cas i ha activat el protocol pertinent per acabar amb el ciberassetjament que pateix la teva amiga.



I ARRÀ...

Recreeu un dels mems (o més!) amb l'adaptació de la reflexió que trobeu més poderosa després d'haver viscut aquesta aventura.



0



0



1



1

# **AVENTURA 3:**

**-Taulell**

**-Cartes**

**INSTRUCCIONS PER IMPRIMIR EL TAULELL: DINA3 A DOBLE CARA.**

**INSTRUCCIONS PER IMPRIMIR CARTES: 9 CARTES PER DINA4 - UNA CARA.**

## REpte SEgURETAT

Quina opció escolliu de l'escenari plantejat i per què? Quins són els pros i els contres? Se us acut alguna altra opció no escrita?



# "UN JOC PERILLÓS"

Us donem la benvinguda a l'aventura "Un joc perillós". En aquesta història interactiva, tindreu l'oportunitat d'explorar els reptes i les conseqüències de les ciberviolències i el cyberbullying. Protagonitzeu aquesta història i les vostres decisions determinaran el desenvolupament de la trama i els resultats finals.

Per jugar, seguiu aquests passos senzills:

- 1 Reuniu-vos com a grup.
- 2 Acolliu els Mitxis que us han vingut a veure des de l'Internet.
- 3 Resoleu el primer repte de ciberseguretat.
- 4 Ja podeu començar la vostra aventura! Llegiu la situació inicial (codi N1) i comenceu a prendre decisions col·lectivament segons les opcions.
- 5 Seguiu avançant en la història, trobant les cartes amb el codi corresponent a l'opció que preneu. Pateu atenció als detalls i a les conseqüències de les vostres eleccions.
- 6 Anoteu els punts guanyats de les cartes que aneu trobant en el vostre camí, en els comptadors corresponents. En cada decisió, la puntuació apareix a la carta que agafeu a continuació.
- 7 Compartiu les vostres opinions i aprenentatges amb els altres grups al final.

Recordeu que aquest joc és una oportunitat per a aprendre i reflexionar sobre les ciberviolències i el cyberbullying. Discutiu les temàtiques entre vosaltres. Al final tindreu l'oportunitat de compartir amb els altres grups les vostres opinions, experiències i aprenentatges. **Bon joc!**

## MOMENTS DEL JOC

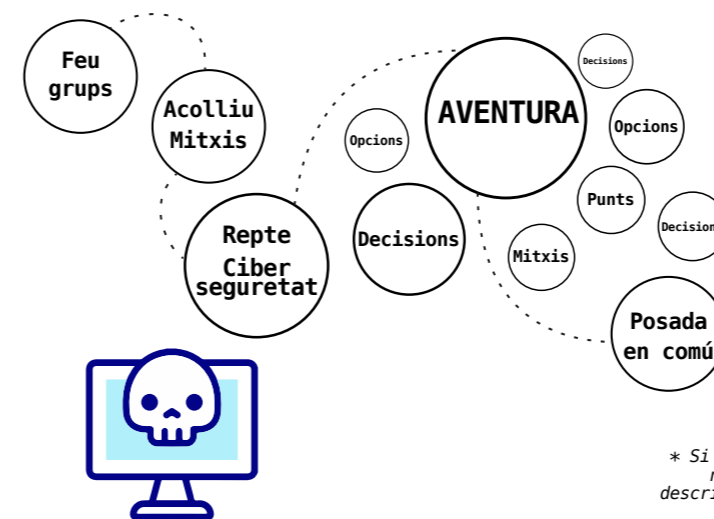

## COM ÉS UNA CARTA

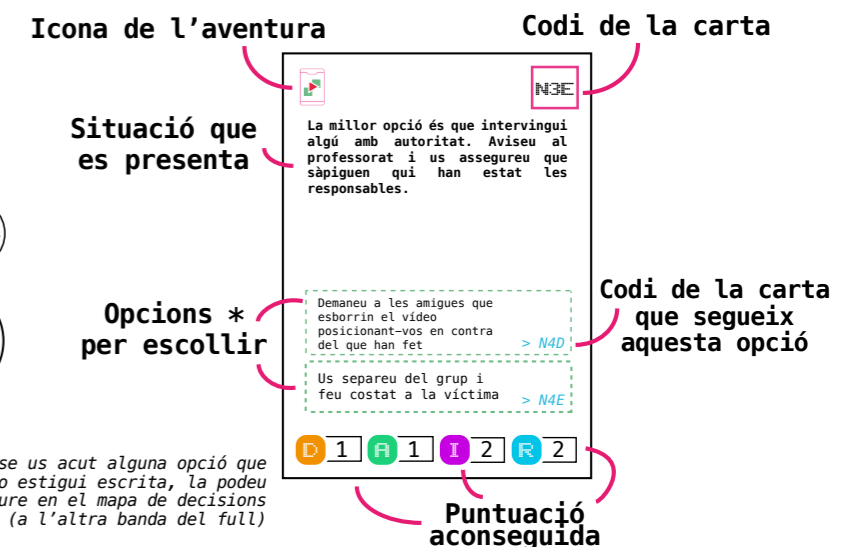

**El mitxi diu...** Quan arribi el moment on el gat us parli, decidiu qui de vosaltres portarà el control de les respiracions de grup. Ha de moure el dit sobre els controls del track del Mitxi, comptant fins a 5 a cada un, mentre la resta del grup esteu en silenci i respirant. Marqueu fins a quin control arribeu abans que algú de vosaltres parli, molesti o faci soroll. **Si no heu aconseguit arribar a 4 posicions, haureu de tornar a començar!**



# "UN JOC PERILLÓS"

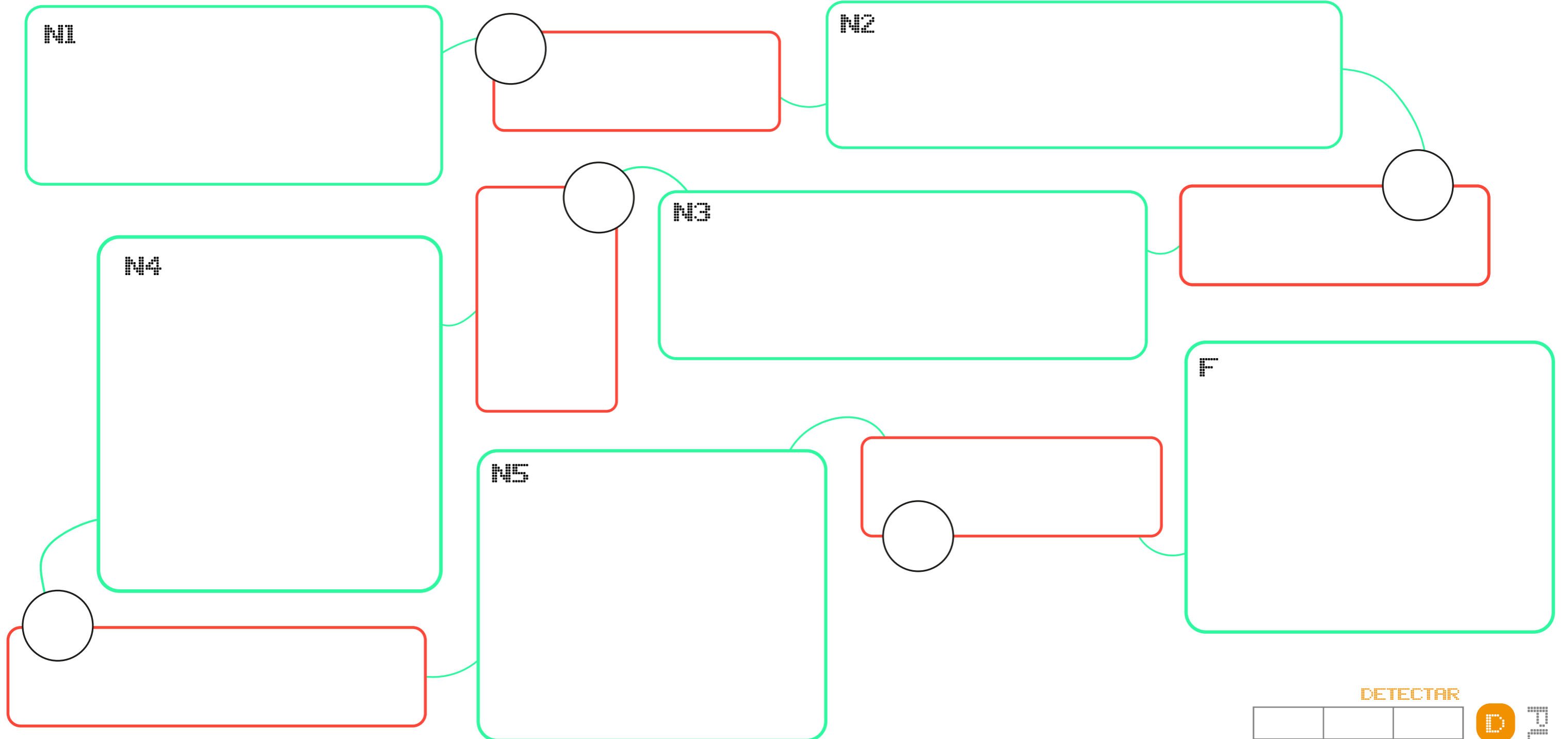

**LLEGENDA**

□ Quina és la situació? Descriviu-la breument amb les vostres paraules.

○ Quina opció heu escollit? (codi)

□ Què heu discutit? Quins són els pros i els contres?

*A les caixes vermelles també podeu anotar altres opcions que se us ocorren davant de les situacions, i que no hàgiu trobat escrites.*

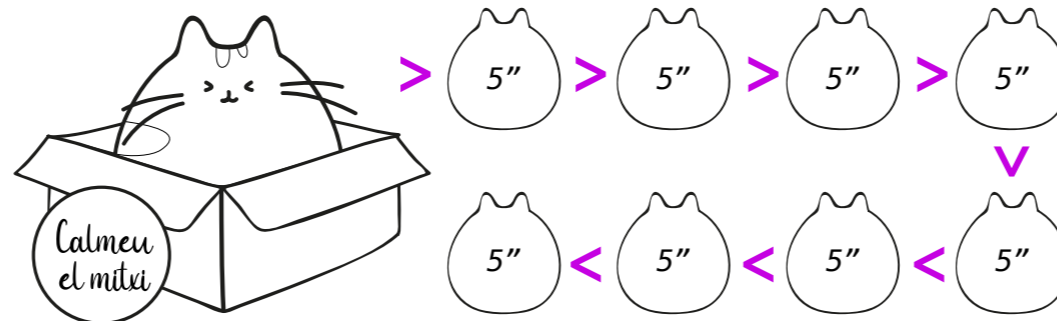

**DETECTAR**

--	--	--	--	--	--

**ATURAR VIOLÈNCIA**

--	--	--	--	--	--

**IMPLICAR**

--	--	--	--	--	--

**REPARAR**

--	--	--	--	--	--

**D**  
**A**  
**I**  
**R**

D E T E C T A R  
A T U R A R V I O L È N C I A  
I M P L I C A R  
R E P A R A R



N1

De camí cap a l'Institut et trobes el teu cosí. Et diu que avui no ha pogut aclucar l'ull perquè ha rebut uns missatges estranys quan estava connectat a un joc online...

Li demanes que et doni més informació per veure si el pots ajudar a esbrinar més coses.

> N2A

Li dius que no es preocupi, que a vegades aquestes coses passen i no passa res.

> N2B

Li suggereixes que, si els missatges venen d'una persona, que la bloqui.

> N2C





N2A

Et comenta, anant ràpid, que no té clar qui li ha enviat els missatges, que ja era tard i ho ha tancat tot, però se li ha quedat el dubte.

Li proposes quedar amb ell a la tarda i mireu junts si ha quedat algun rastre dels missatges.

> N3A

Li dius que no li doni més bola al tema, i si passa alguna cosa més que t'ho digui.

> N3B





N2B

**El teu cosí segueix el seu camí  
però no està del tot tranquil.**

No hi penses més en tot el  
dia. Aquestes coses passen  
cada dos per tres.

> N3B

Penses que potser té motius  
i li envies un missatge  
oferint-te a mirar amb ell  
el tema.

> N3A

Tu tampoc et quedes bé.  
Preguntaràs a una persona  
que en sap molt d'aquestes  
coses.

> N3D



0



0



0



0



N2C

El teu cosí et diu que això és el més estrany, que no té clar si el missatge venia d'una persona o no...

Li recomanes buscar en el joc si ha quedat algun rastre del missatge per comprovar-ho. T'ofereixes a quedar amb ell a la tarda.

> N3A

Doncs res, si torna a rebre algun missatge, que estigui atent.

> N3C

Penses que és millor demanar ajuda a alguna persona experta.

> N3D



0



1



0



0



N3A

A casa seva, obriu el joc i té un missatge nou: "Juga amb mi. Si em guanyes, et regalaré un cofre ple de coses pel joc. Però si no jugues et piratejaré el compte... hehe".

No sembla pas tant amenaçador. Li dius que no es preocupi.

> N4A

Li dius que bloqui l'usuari i ja està.

> N4B

Li dius que li segueixi la conversa, a veure què vol.

> N4C



1



0



0



0



N3B

Al dia següent te'l tornes a trobar. Ha rebut un nou missatge: "Juga amb mi. Si em guanyes, et regalaré un cofre ple de coses pel joc. Però si no jugues et piratejaré el compte... hehe".

No sembla pas tant amenaçador. Li dius que no es preocupi.

> N4A

Mmmm et dona mala espina i entens que ho passi malament. T'ofereixes a ajudar-lo a buscar ajuda.

> N4D



0



0



0



0



N3C

Al dia següent et tornes a trobar el teu cosí, fa mala cara. És pel tema del joc.

Dones per fet que exagera i només vol que li facin cas. Es preocupa per res.

> N4A

Li preguntes si és pel tema del joc i et diu que sí. Com no saps que fer, li dius que per si de cas bloqui l'usuari.

> N4B





N3D

De seguida envies un missatge a una persona experta demanant-li ajuda. Et respon que hi ha vèries accions a fer.

Ui, sembla tot molt complicat... Millor passem. Segur que no serà res.

> N4A

Com sembla un tema complex, decideixes que el millor és quedar amb el teu cosí i la persona experta i revisar tot

> N4D



1



1



1



0

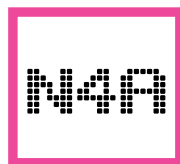
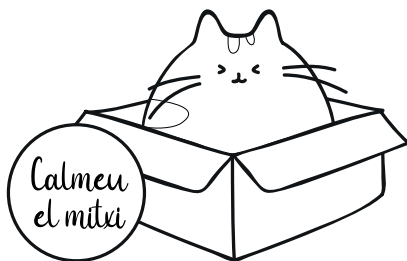

Al vespre reps un nou missatge del teu cosí. La persona en qüestió li està fent xantatge dient-li que amb el primer missatge li ha instal·lat un virus a l'ordinador que li esborrarà tot el sistema.

La situació s'ha descontrolat. Li dius que cal demanar ajut expert.

> N5A

Li dius que bloqui immediatament la persona i denunciï el perfil.

> N5C

Li dius que perquè no té un sistema de protecció mínim instal·lat a l'ordinador.

> N5B





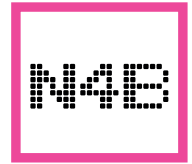
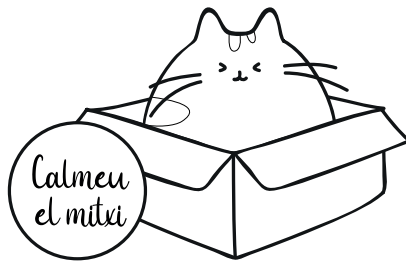

**Bloqueu l'usuari i voleu denunciar al desenvolupador, però en mirar els motius que us ofereix per fer la denúncia no en trobeu cap que s'ajusti al que passa.**

Ho deixeu estar però desinstal·leu el joc.

> N5C

Doneu un altre motiu, però en els comentaris afegiu el que ha passat.

> N5C



1



1



0



0

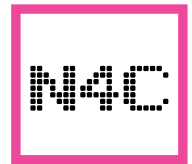
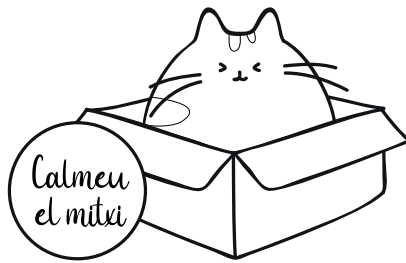

**El teu cosí segueix el joc i la persona li diu que pot guanyar moltes coses xules pel joc. Què pot sortir malament?**

L'animes per tal que guanyi i així es faci amb el cofre.

> N5F

Li dius que no se'n refi i que millor bloquejar-ho. Sembla que pot ser una estafa. Bloqueu l'usuari.

> N5C



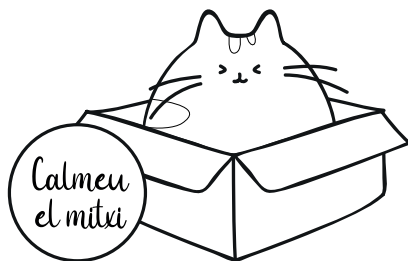

N4D

**Quedeu amb una persona experta, i us dona instruccions per anar protegint el compte del joc. Suggereix també fer una denúncia a les autoritats per les amenaces.**

Ho seguiu tot amb molta dedicació i interès. Amb ajuda de la família feu la denúncia a les autoritats.

> N5E

Què feixuc és! Li dieu que sí, però al final no heu fet tot el que us demana. Block i punt.

> N5C

Excepte la denúncia, que implicaria donar explicacions a la família, feu el que us aconsella.

> N5D





NSA

Quedeu amb una persona experta, i us dona instruccions per anar protegint el compte del joc. Suggereix també fer una denúncia a les autoritats per les amenaces.

Ho seguiu tot amb molta dedicació i interès.

> *FA*

Què feixuc és! Li dieu que sí, però al final no heu fet tot el que us demana. Block i punt.

> *FB*



0



1



1



0



NSB

El teu cosí flipa amb la teva reacció i deixa de comentar-te res més.

Li demanes disculpes i li dius que l'ajudaràs a configurar tot el que calgui i demanar ajuda per protegir millor el sistema.

> *FB*

Li dius que no es passi, que només el volies ajudar. Però vista la reacció, ara passes tu d'ajudar-lo.

> *FC*





NSC

Us queda la intranquil·litat de si haurà fet alguna malifeta al sistema...

Demaneu ajuda a una persona experta.

> *FA*

Penseu que el millor és comentar-ho a casa i que una persona adulta us ajudi a prendre decisions.

> *FB*



1



0



0



0



NSD

**Amb les instruccions de la persona experta aconseguíu protegir-vos de missatges maliciosos.**

Entens tot el que ha passat i decideixes protegir també el teu ordinador i dispositius. Ho comentes a l'institut perquè la teva classe també ho tingui en compte.

> *FA*

Passada la crisi, ho comenteu a casa i decidíu posar denúncia a les autoritats.

> *FD*





NSE

Les autoritats obren una investigació. No és l'únic cas que han rebut i al darrera sembla que hi ha xarxa d'extorsió a canvi de dades personals. Us donen instruccions per protegir els sistemes.

Té pinta que no és ningú proper. Ho comentareu als companys de l'institut perquè tothom estigui al cas de com actuar i què cal fer.

> *FD*

Queda a les vostres mans protegir-vos millor, ho fareu, de moment, però no explicareu res a ningú per vergonya.

> *FB*







NSF

El teu cosí perd la partida.  
L'usuari l'amença amb robar-li  
tot el que té al joc... i al  
sistema.

Demaneu ajuda a una persona  
experta.

> *FB*

Penseu que el millor és  
comentar-ho a casa i que una  
persona adulta us ajudi a  
prendre decisions.

> *FB*





FR

FINAL

"UN JOC FERILLÓS"

Heu aconseguit protegir el sistema, aprendre sobre com actuar davant d'aquestes amenaces i compartir amb els companys. Us heu enfortit tots i totes!



I ARR...

Recreeu un dels mems (o més!) amb l'adaptació de la reflexió que trobeu més poderosa després d'haver viscut aquesta aventura.



0



1



1



1



FB

FINAL

"UN JOC FERILLÓS"

Al final heu optat per demanar ajuda i això us fa aprendre una bona lliçó. Davant un problema, demanar ajuda estalvia temps de patiment (i aprens a gestionar situacions futures). Encara us queda feina per fer!



I ARRÀ...

Recreeu un dels mems (o més!) amb l'adaptació de la reflexió que trobeu més poderosa després d'haver viscut aquesta aventura.

D

0

A

0

I

0

R

1



FC

FINAL

"UN JOC FERILLÓS"

Al final no heu pogut ajudar a solucionar la situació, i tot i que enteneu que no és el millor, penseu que cadascú s'ha de buscar la vida. Que no et posin en problemes que no tens.



I ARRÀ...

Recreeu un dels mems (o més!) amb l'adaptació de la reflexió que trobeu més poderosa després d'haver viscut aquesta aventura.



0



0



0



0



FD

FINAL

"UN JOC FERILLÓS"

No heu aconseguit trobar qui hi ha darrera de les amenaces, però les investigacions de les autoritats segueixen obertes. Seguireu les instruccions que us han donat fil per randa.



I ARRÀ...

Recreeu un dels mems (o més!) amb l'adaptació de la reflexió que trobeu més poderosa després d'haver viscut aquesta aventura.



0



0



1



1

# **AVENTURA 4:**

**-Taulell**

**-Cartes**

**INSTRUCCIONS PER IMPRIMIR EL TAULELL: DINA3 A DOBLE CARA.**

**INSTRUCCIONS PER IMPRIMIR CARTES: 9 CARTES PER DINA4 - UNA CARA.**

## REpte SEgURETAT

Quina opció escolliu de l'escenari plantejat i per què? Quins són els pros i els contres? Se us acut alguna altra opció no escrita?



# "LA CAMPANYA TÒXICA"

Us donem la benvinguda a l'aventura "La campanya tòxica". En aquesta història interactiva, tindreu l'oportunitat d'explorar els reptes i les conseqüències de les ciberviolències i el cyberbullying. Protagonitzeu aquesta història i les vostres decisions determinaran el desenvolupament de la trama i els resultats finals.

Per jugar, seguiu aquests passos senzills:

- 1 Reuniu-vos com a grup.
- 2 Acolliu els Mitxis que us han vingut a veure des de l'Internet.
- 3 Resoleu el primer repte de ciberseguretat.
- 4 Ja podeu començar la vostra aventura! Llegiu la situació inicial (codi N1) i comenceu a prendre decisions col·lectivament segons les opcions.
- 5 Seguiu avançant en la història, trobant les cartes amb el codi corresponent a l'opció que preneu. Pateu atenció als detalls i a les conseqüències de les vostres eleccions.
- 6 Anoteu els punts guanyats de les cartes que aneu trobant en el vostre camí, en els comptadors corresponents. En cada decisió, la puntuació apareix a la carta que agafeu a continuació.
- 7 Compartiu les vostres opinions i aprenentatges amb els altres grups al final.

Recordeu que aquest joc és una oportunitat per a aprendre i reflexionar sobre les ciberviolències i el cyberbullying. Discutiu les temàtiques entre vosaltres. Al final tindreu l'oportunitat de compartir amb els altres grups les vostres opinions, experiències i aprenentatges. **Bon joc!**

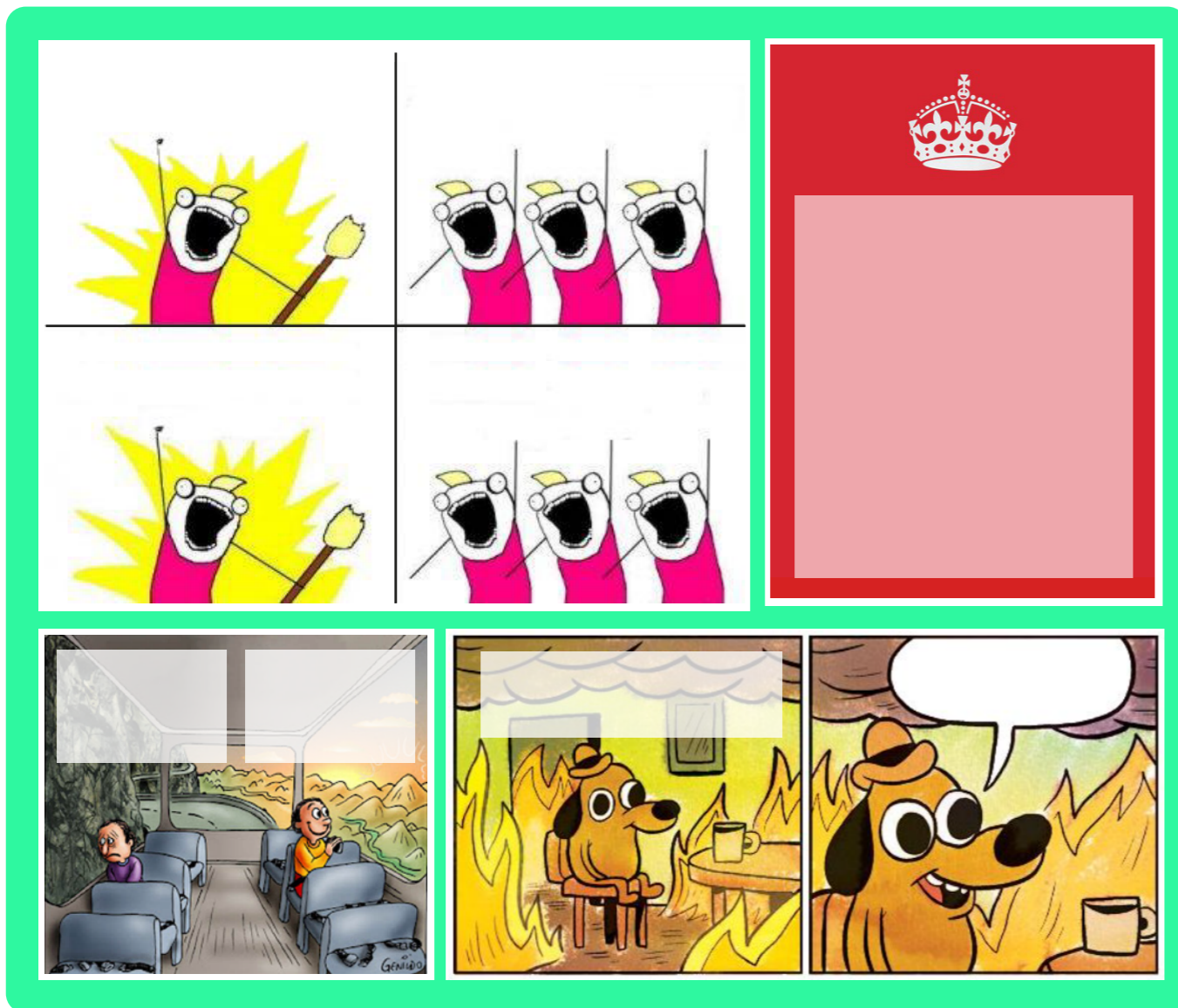

## MOMENTS DEL JOC

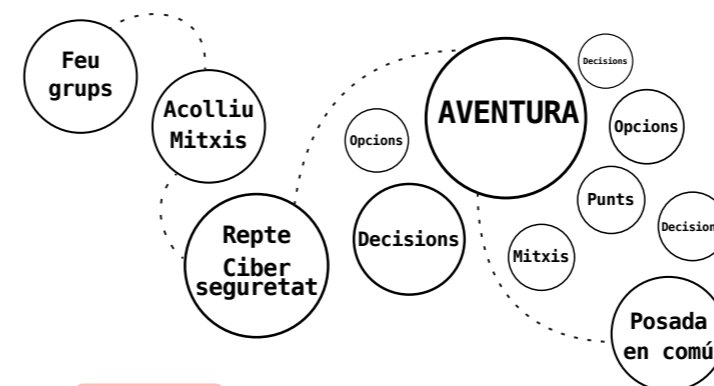

## COM ÉS UNA CARTA

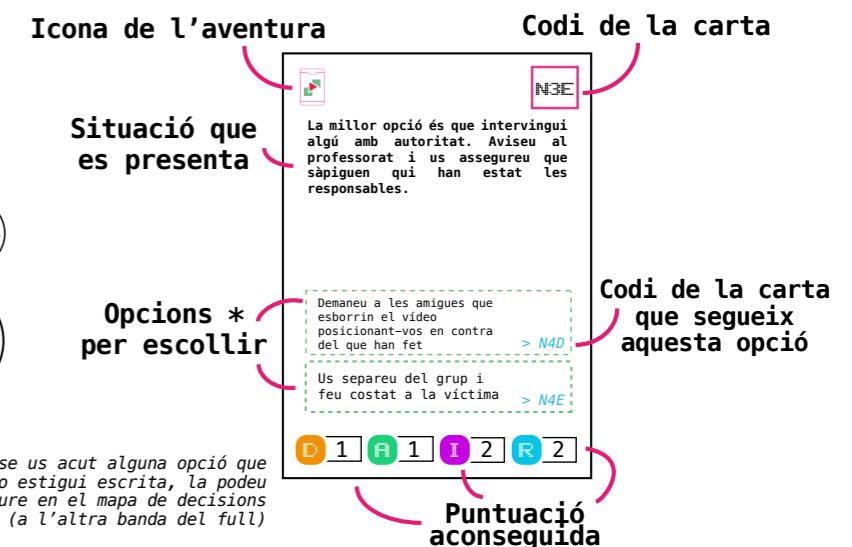

El mitxi diu...

Quan arribi el moment on el gat us parli, decidiu qui de vosaltres portarà el control de les respiracions de grup. Ha de moure el dit sobre els controls del track del Mitxi, comptant fins a 5 a cada un, mentre la resta del grup esteu en silenci i respirant. Marqueu fins a quin control arribeu abans que algú de vosaltres parli, molesti o faci soroll. **Si no heu aconseguit arribar a 4 posicions, haureu de tornar a començar!**

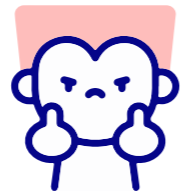

# "LA CAMpanyA TòXICA"

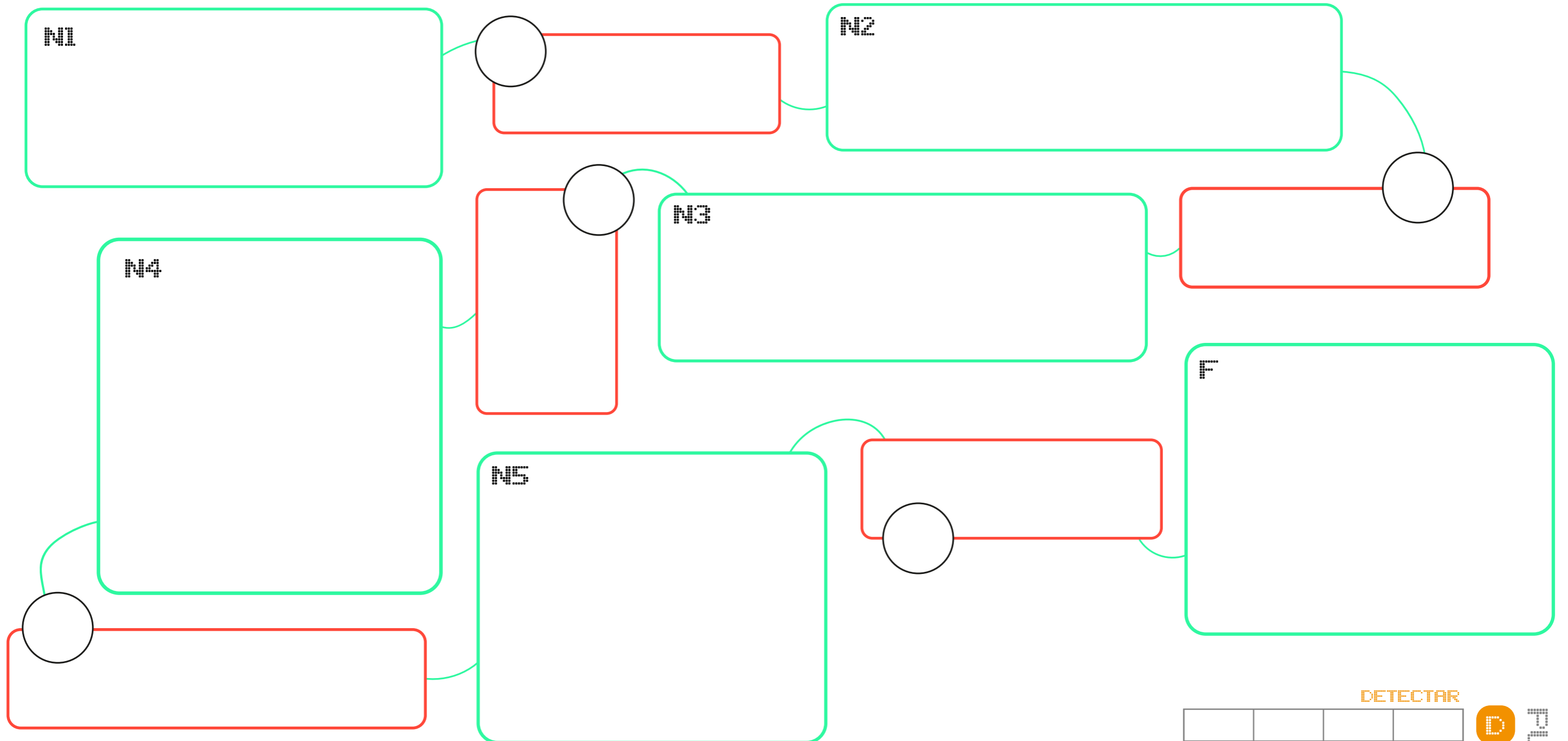

**LLEGENDA**

- Quina és la situació? Descriuiu-la breument amb les vostres paraules.
- Quina opció heu escollit? (codi)
- Què heu discutit? Quins són els pros i els contres?

*A les caixes vermelles també podeu anotar altres opcions que se us ocorren davant de les situacions, i que no hàgiu trobat escrites.*

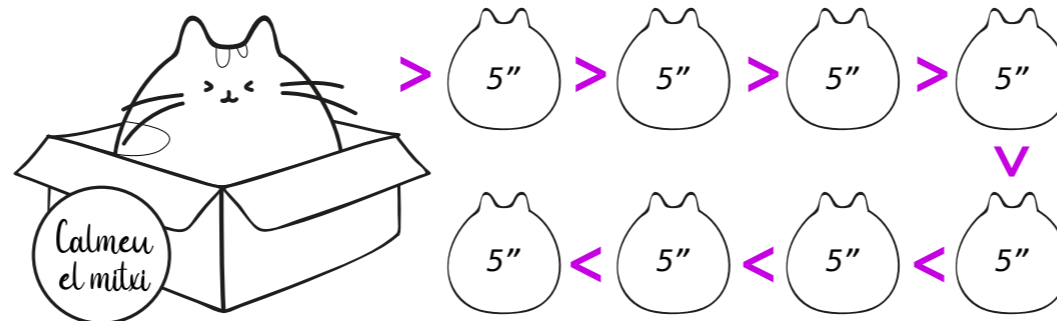

**DETECTAR**

--	--	--	--

**ATURAR VIOLÈNCIA**

--	--	--	--

**IMPLICAR**

--	--	--	--

**REPARAR**

--

D

A

I

R

D E T E C T A R  
A T U R A R  
I M P L I C A R  
R E P A R A R





N1

Arribeu a l'institut al matí i veieu que han guixat els cartells que havíeu penjat als passadissos, amb les activitats que hi ha programades en motiu del 25N, el Dia Internacional d'Eliminació de Violència contra les Dones. La vostra reacció és...

Investigar qui ha pogut ser.

> N2A

Convocar una trobada d'urgència amb l'equip organitzador de les activitats del 25N.

> N2B

Ignorar-ho. Algú ha volgut ser grafitista per un dia.

> N2C



N2A

Seguiu el rastre, trobeu més escrits que inciten l'odi i la violència, però no identifiqueu la caligrafia. Què feu?

Decidiu córrer la veu i pregunteu als estudiants de les diferents classes. > N3A

Entreu a les xarxes socials de l'institut per buscar pistes. > N3B





N2B

Us trobeu amb l'equip organitzador i plantegeu dues vies d'acció. Quina escolliu?

Mobilitzar-vos.

> N3C

Evitar conflictes a l'institut.

> N3D



1



0



1



0



N2C

Passejant per l'institut veieu que hi ha molts cartells fets malbé i amb missatges masclistes. Què feu?

Torneu a imprimir els cartells i canvieu els que pitjor estaven.

> N3E

Decidiu retirar-los perquè no torni a passar, i comunicar les activitats d'una altra manera.

> N3F





N3A

Parleu amb moltíssima gent a l'hora del pati. Ningú no sap res. No aconsegiu cap pista que us ajudi a identificar qui ho ha fet.

Canvi d'estratègia:  
acudiu al professorat.

> *N4A*

Canvi d'estratègia:  
acudiu a l'equip  
organitzador.

> *N4B*





N3B

Trobeu usuaris anònims que han deixat comentaris desagradables a les publicacions que s'han fet promocionant les activitats. Què decidiu fer?

Contestar intentant raonar per què són necessàries les activitats de l'agenda pel 25N.

> N4C

Denunciar els comentaris i bloquejar els usuaris.

> N4E

D

1

A

1

I

0

R

0



N3C

**Creieu que cal actuar davant les reaccions que van en contra dels drets humans i decidiu com fer-ho.**

Passeu per cada classe de tots els cursos de l'institut per denunciar públicament els fets.

> *N4C*

Proposeu organitzar debats a totes les aules per sensibilitzar sobre la violència masclista.

> *N4D*



0



1



1



0



N3D

Considerem que les propostes d'activitats no han tingut una bona acollida i decidim no fer gaire soroll. Com seguim?

Retirem els cartells però mantenim el programa.

> N4E

Cancel·lem les activitats programades.

> N4F







N3E

Torneu a penjar els cartells que estaven guixats i feu veure que no ha passat res. Però un company us avisa dels comentaris masclistes que s'estan escrivint a les xarxes socials de l'institut.

Cancel·leu les activitats programades. > N4A

Denuncieu els comentaris a les xarxes socials, bloquegeu els comptes i seguïu amb la vostra. > N4B





N3F

Sense els cartells penseu en altres maneres de donar a conèixer les activitats entre els i les estudiants. Es plantegen diferents opcions.

Repartir fulletons a la sortida de l'institut.

> N4A

Fer publicacions a les xarxes socials de l'institut.

> N4D



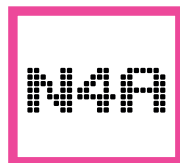
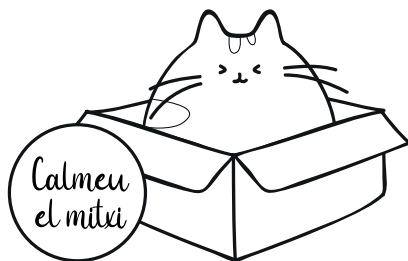

**El professorat us demana el vostre suport per trobar a les persones implicades en els atacs. Com col·laboreu?**

Participeu a les tutories dels grups classe per presentar el vostre manifest en contra de la violència i justificar les activitats.

> N5A

Seguiu amb la investigació i per provocar noves reaccions pengeu més cartells.

> N5B



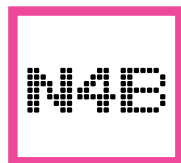
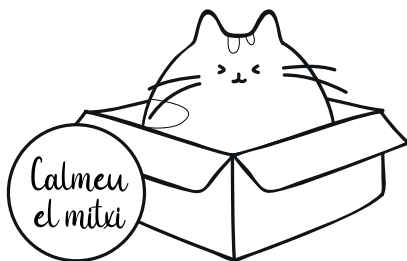

Entre tots i totes debatieu quina és la millor manera d'actuar davant els fets. Què feu?

Pengeu més cartells per sensibilitzar.

> N5B

Organitzeu més activitats.

> N5C



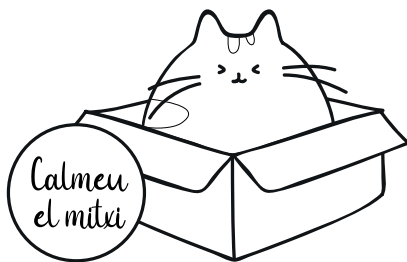

**La resposta no és molt bona.  
Apareixen nous comentaris  
ridiculitzant-vos. Com actueu?**

Organitzeu més  
activitats.

> *N5C*

Cancel·leu les activitats  
programades.

> *N5D*



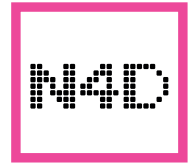
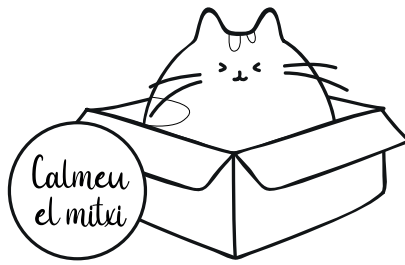

**L'acció provoca incomoditats, i hi ha estudiants que us contesten negant la violència masclista. Com reaccioneu?**

Decidiu demanar ajuda a persones expertes (per exemple, de la Xarxa Activa de Jovent per la Igualtat).

> N5C

Cancel·leu les activitats programades.

> N5D



0



0



1



0

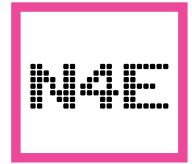
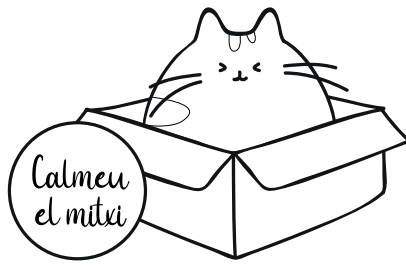

**Al dia següent, apareixen pintades per l'institut amb missatges que neguen l'existència de la violència masclista. Què feu?**

Decidiu demanar ajuda a persones expertes (per exemple, de la Xarxa Activa de Jovent per la Igualtat).

> N5C

Decidiu no implicar-vos. L'institut és qui té la responsabilitat.

> N5D



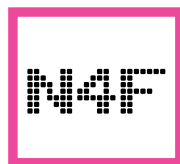
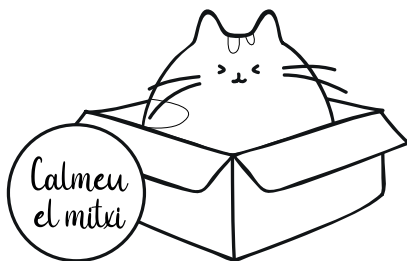

**Les persones que formeu part del grup organitzador comenceu a rebre per xarxes socials missatges privats amenaçadors. Què feu?**

Els ignoreu. Si no entreu en el joc, us deixaran estar.

> *N5D*

Verbalitzeu a l'institut aquests atacs per buscar suport entre els companys/es.

> *N5E*





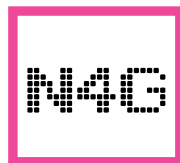
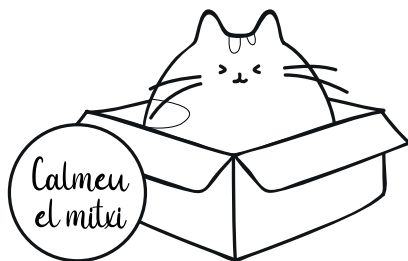

Us hi poseu, i veieu com hi ha grups d'estudiants que us observen de lluny, altres riuen i altres fan senyes ridiculitzant-vos.  
Com reaccioneu?

Verbalitzeu a l'institut aquests atacs per buscar suport entre els companys/es.

> N5E

Feu com que no ho veieu i seguiu amb les vostres activitats.

> N5D



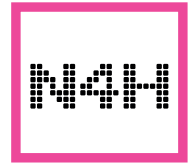
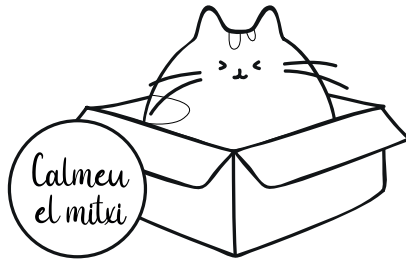

**Veieu que diferents usuaris anònims publiquen comentaris masclistes i violents. Com decidiu actuar?**

Buscar experts/es en ciberseguretat perquè trobin qui poden haver estat.

> N5F

Demandar ajuda al professorat.

> N5E





NSA

L'acció provoca incomoditats, i hi ha estudiants que us contesten negant la violència masclista. Com reaccioneu?

Decidiu demanar ajuda a expertes (per exemple, de la Xarxa Activa de Jovent per la Igualtat).

> FA

Cancel·leu les activitats programades.

> FC





NSB

**Veieu com estudiants de l'institut tornen a guixar els cartells. Ja sabeu qui són. Com reaccioneu?**

Ho gestioneu de forma discreta, comunicant-ho als vostres tutors/es.

> *FA*

Amb el mal que poden fer, exposeu als alumnes a la resta de l'institut i els hi demaneu que demanin perdó.

> *FB*





NSC

**Contacteu amb expertes en el tema, que us ajuden a resoldre el conflicte. Us proposen dues vies d'acció. Quina escolliu?**

Busqueu complicitats a l'institut i demaneu que més persones es sumin per la defensa de les accions.

> *FD*

Motiveu a l'alumnat que digui la seva amb respecte en un mural col·laboratiu que pengeu al pati.

> *FD*





NSD

Veieu que hi ha persones al grup organitzador que per por comencen a desvincular-se i abandonen la iniciativa. Què feu?

És necessari l'actuació d'expertes en el tema. La por no pot difondre's.

> *FD*

Preferiu estalviar-vos problemes i acabar de dissoldre el grup.

> *FC*





NSE

El professorat us fa costat i us  
acompanya en la cerca de  
solucions. Considereu diferents  
opcions.

Que se n'ocupi l'institut.  
Vosatres preferiu  
retirar-vos i cancel·lar  
les activitats.

> FC

Proposeu organitzar debats  
a totes les aules per  
sensibilitzar sobre la  
violència masclista.

> FD



0



1



1



0



NSF

**Gràcies a la feina que han fet, ja sabeu qui són les persones que estan boicotejant les vostres iniciatives. Com ho gestioneu?**

Amb discreció, comunicant-ho als vostres tutors/es.

> *FA*

Amb el mal que poden fer, exposeu als alumnes a la resta de l'institut i els hi demaneu que demanin perdó.

> *FB*







FA

FINAL

“LA CAMPANYA TÒXICA”

Heu descobert qui hi havia al darrere del boicot.

L'institut ha activat el protocol necessari perquè no torni a passar.



I ARR...

Recreeu un dels mems (o més!) amb l'adaptació de la reflexió que trobeu més poderosa després d'haver viscut aquesta aventura.



0



1



1



1



FB

FINAL

“LA CAMPANYA TÒXICA”

Heu descobert qui hi havia al darrere del boicot. Arrel de la descoberta s’ha generat molta tensió entre l’alumnat de tot l’institut.

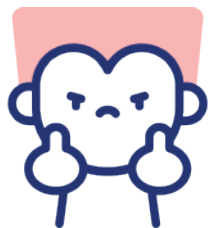

I ARR...

Recreeu un dels mems (o més!) amb l’adaptació de la reflexió que trobeu més poderosa després d’haver viscut aquesta aventura.

D 0

A 1

I 1

R 0



FC

FINAL

“LA CAMPANYA TÒXICA”

No heu descobert qui hi ha al darrere, però per por, tampoc s’han fet les activitats que hi havia proposades.

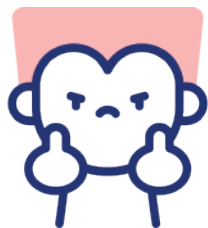

I ARRÀ...

Recreeu un dels mems (o més!) amb l’adaptació de la reflexió que trobeu més poderosa després d’haver viscut aquesta aventura.

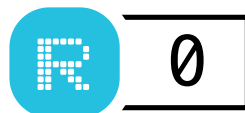



FD

FINAL

“LA CAMPANYA TÒXICA”

No heu descobert qui hi ha al darrere, però gràcies a la vostra empenta heu aconseguit espais de debat i sensibilització a l’institut.

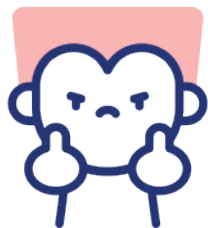

I ARRÀ...

Recreeu un dels mems (o més!) amb l’adaptació de la reflexió que trobeu més poderosa després d’haver viscut aquesta aventura.



0



0



0



1

# **AVENTURA 5:**

**-Taulell**

**-Cartes**

**INSTRUCCIONS PER IMPRIMIR EL TAULELL: DINA3 A DOBLE CARA.**

**INSTRUCCIONS PER IMPRIMIR CARTES: 9 CARTES PER DINA4 - UNA CARA.**

## REpte SEgURETAT

Quina opció escolliu de l'escenari plantejat i per què? Quins són els pros i els contres? Se us acut alguna altra opció no escrita?



## "MISSATGES AMENAFADORS"

Us donem la benvinguda a l'aventura "Missatges amenaçadors". En aquesta història interactiva, tindreu l'oportunitat d'explorar els reptes i les conseqüències de les ciberviolències i el cyberbullying. Protagonitzeu aquesta història i les vostres decisions determinaran el desenvolupament de la trama i els resultats finals.

Per jugar, seguiu aquests passos senzills:

- 1 Reuniu-vos com a grup.
- 2 Acolliu els Mitxis que us han vingut a veure des de l'Internet.
- 3 Resoleu el primer repte de ciberseguretat.
- 4 Ja podeu començar la vostra aventura! Llegiu la situació inicial (codi N1) i comenceu a prendre decisions col·lectivament segons les opcions.
- 5 Seguiu avançant en la història, trobant les cartes amb el codi corresponent a l'opció que preneu. Pateu atenció als detalls i a les conseqüències de les vostres eleccions.
- 6 Anoteu els punts guanyats de les cartes que aneu trobant en el vostre camí, en els comptadors corresponents. En cada decisió, la puntuació apareix a la carta que agafeu a continuació.
- 7 Compartiu les vostres opinions i aprenentatges amb els altres grups al final.

Recordeu que aquest joc és una oportunitat per a aprendre i reflexionar sobre les ciberviolències i el cyberbullying. Discutiu les temàtiques entre vosaltres. Al final tindreu l'oportunitat de compartir amb els altres grups les vostres opinions, experiències i aprenentatges. **Bon joc!**

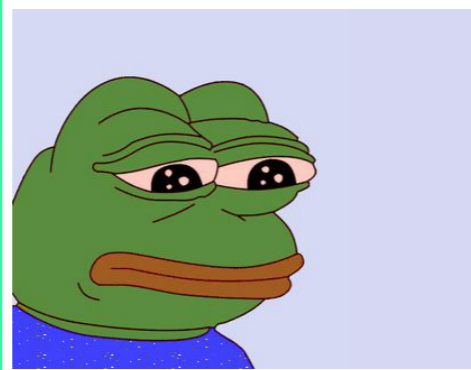
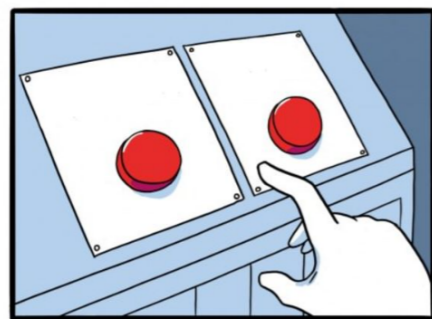

### MOMENTS DEL JOC

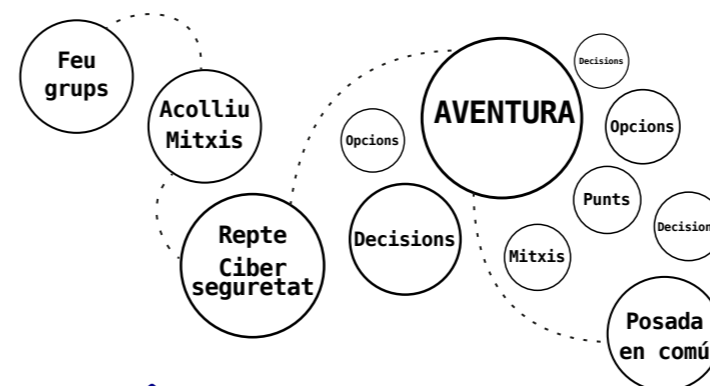

### COM ÉS UNA CARTA

Icona de l'aventura      Codi de la carta

**Situació que es presenta**

La millor opció és que intervingui algú amb autoritat. Aviseu al professorat i us assegureu que sàpiguen qui han estat les responsables.

**Opcions \* per escollir**

Demaneu a les amigues que esborrin el vídeo posicionant-vos en contra del que han fet > N4D

Us separeu del grup i feu costat a la víctima > N4E

**Puntuació aconseguida**

D 1 A 1 I 2 R 2

\* Si se us acut alguna opció que no estigui escrita, la podeu descriure en el mapa de decisions (a l'altra banda del full)



Quan arribi el moment on el gat us parli, decidiu qui de vosaltres portarà el control de les respiracions de grup. Ha de moure el dit sobre els controls del track del Mitxi, comptant fins a 5 a cada un, mentre la resta del grup esteu en silenci i respirant. Marqueu fins a quin control arribeu abans que algú de vosaltres parli, molesti o faci soroll. **Si no heu aconseguit arribar a 4 posicions, haureu de tornar a començar!**



# "MISSATGES AMENACADORS"

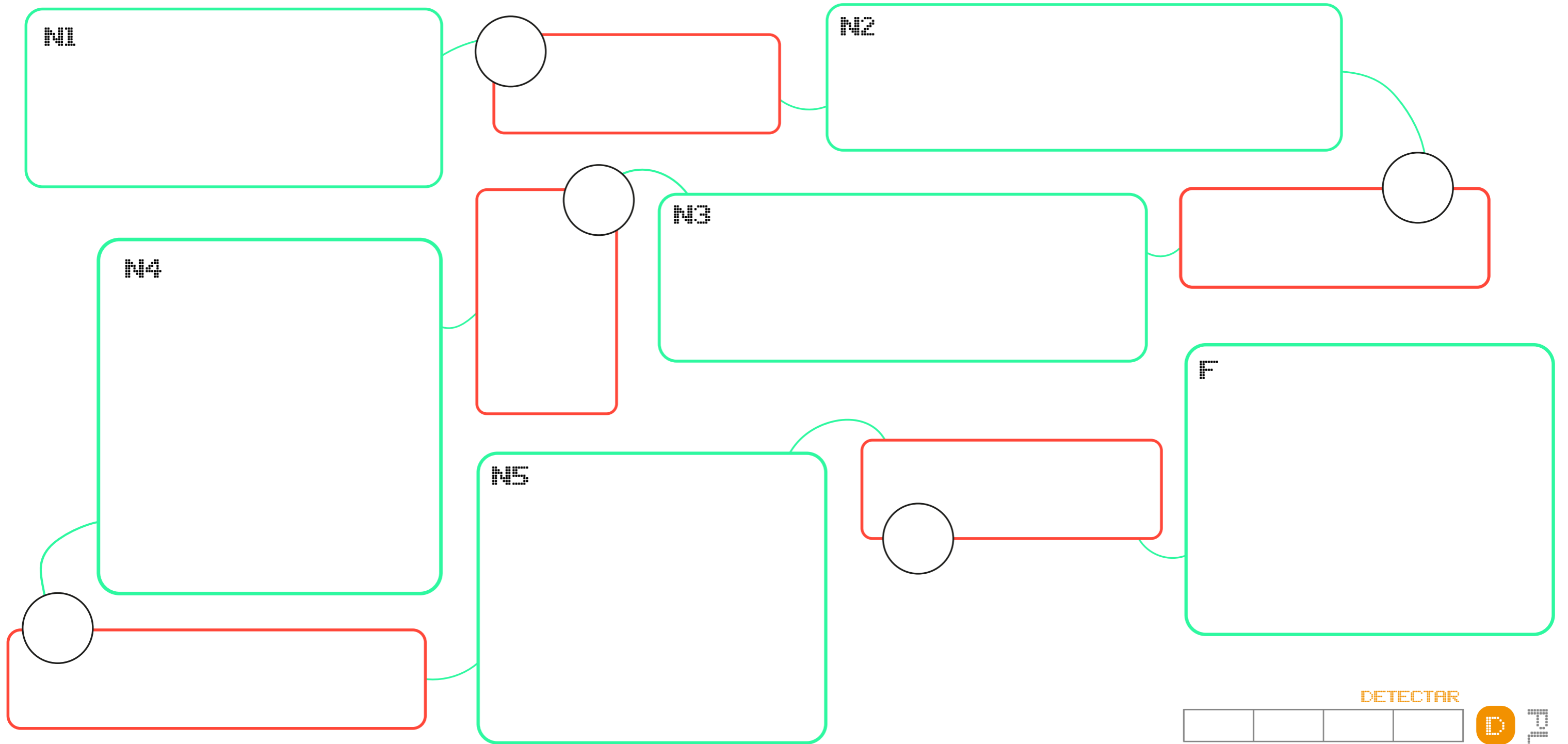

**LLEGENDA**

□ Quina és la situació? Descriviu-la breument amb les vostres paraules.

○ Quina opció heu escollit? (codi)

□ Què heu discutit? Quins són els pros i els contres?

A les caixes vermelles també podeu anotar altres opcions que se us ocorren davant de les situacions, i que no hàgiu trobat escrites.

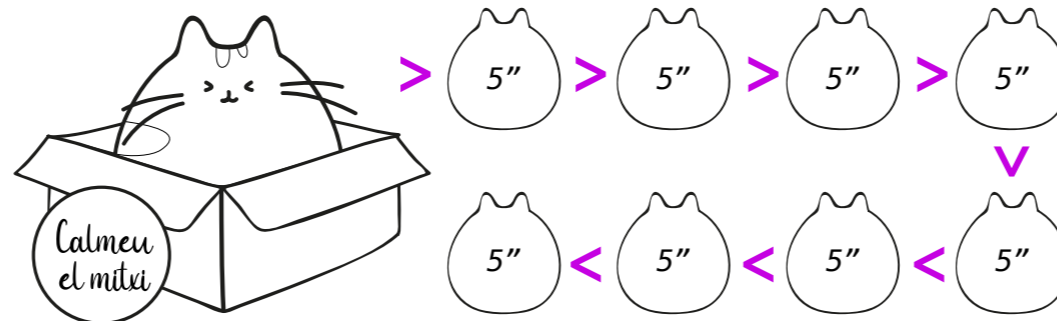

**DETECTAR**

--	--	--	--	--

**ATURAR VIOLÈNCIA**

--	--	--	--	--

**IMPLICAR**

--	--	--	--	--

**REPARAR**

--	--

**D**  
**A**  
**I**  
**R**

D E T E C T A R  
A T U R A R  
I M P L I C A R  
R E P A R A R



Una companya de classe està espantada perquè ha rebut un missatge per l'instagram que diu: "Hauries de tenir cura del que fas... Si no vols que totes les persones sàpiguen els teus secrets, millor que et mantinguis callada". Ella, amoïnada us demana consell.

Li recomaneu anar amb cura i avisar alguna persona de la seva família que la pugui ajudar.

> N2A

Segur que podem descobrir qui és. Demaneu que us deixi el mòbil per investigar.

> N2B

Creieu que és fals, li dieu que no li doni importància. Li aconselleu que bloqui el compte.

> N2C





N2A

**Aviseu a la família de la companya. Ells us ho agraeixen i denunciem el cas a la policia.**

Tot i això no us quedeu tranquils i preferiu acompanyar a la vostra companya a tot arreu.

> N3C

Vosaltres coneixeu una persona molt bona en programació, i potser us ajuda a descobrir qui hi ha darrere.

> N3E

Considerem important avisar també a l'institut.

> N3A





N2B

Entreu al perfil d'instagram i veieu que és un compte fals. Mireu els seus seguidors per si trobeu alguna referència i res.

Vosaltres coneixeu una persona molt bona en programació, i potser us ajuda a descobrir qui hi ha darrere.

> N3E

Creieu que no cal donar més importància. Pot ser un missatge per veure qui cau a la trampa.

> N3B

Per quedar-vos tranquil·les contesteu el missatge, demanant que deixin tranquil·la a la vostra companya, o s'avisaran a les autoritats.

> N3D



1



0



0



0



N2C

La vostra companya bloqueja el compte. Tot i això, rep un altre missatge des d'un altre compte: "No pensis que serà tan fàcil lliurar-se."

Considereu important avisar a l'institut.

> N3A

Vosaltres coneixeu una persona molt bona en programació, i potser us ajuda a descobrir qui hi ha darrere.

> N3E

Animeu a la vostra companya perquè contesti el missatge, demanant que la deixin tranquil·la, o s'avisaran a les autoritats.

> N3D

Decidiu acompanyar a la vostra companya a tot arreu, no us quedeu tranquil·les.

> N3C



0



1



0



0

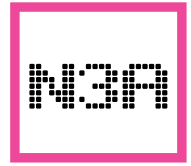

**Aviseu a l'institut de l'amença que està rebent la vostra companya.**

Demaneu que es parli a l'espai d'aula per saber com protegir-nos davant del ciberassetjament.

> N4C

Demaneu que avisin a autoritats expertes per detectar la persona amenaçadora.

> N4A





N3B

L'usuari anònim no para d'enviar missatges amenaçadors a la vostra companya. L'últim missatge és una imatge d'ella a l'institut.

Veieu que la vostra companya està patint molt i decidiu convèncer-la per denunciar a la policia. > N4A

Creieu que la persona ha de ser de l'institut. > N4D



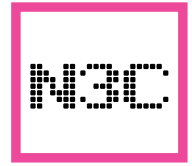

La vostra companya està espantada i comença a variar les seves rutines.

Recomaneu a la vostra companya a anar a una especialista que la pugui acompanyar emocionalment.

> N4B

Parleu amb els companys de classe, per ajudar a la vostra companya a sentir-se dins d'un espai segur quan esteu junts.

> N4C





N3D

La vostra companya escriu un missatge directe a la persona. Aquesta respon amb una imatge d'ella a l'institut i un text: "no em feu por".

Acompanyeu a la vostra companya a denunciar a la policia.

> N4A

Creieu que la persona anònima ha de ser de l'institut. Decidiu demanar ajuda a la classe per detectar la persona.

> N4D

Recomaneu a la vostra companya a anar a una especialista que la pugui acompanyar emocionalment.

> N4B



0



0



1



0



N3E

La persona experta en rastreig detecta que l'IP és de l'Institut.

Decidiu parlar amb els companys de classe, per ajudar a buscar la persona que amenaça.

> N4D

Decidiu avisar a direcció de l'Institut.

> N4C





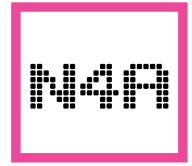
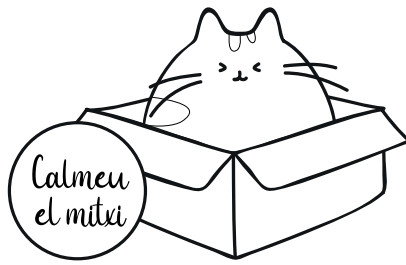

**La policia us demana proves per detectar d'on ve l'amença.**

Informeus els companys de classe per veure si ells tenen altres proves.

> N5B

Doneu les proves que teniu fins aquell moment.

> N5A



1



0



0



0

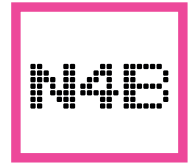
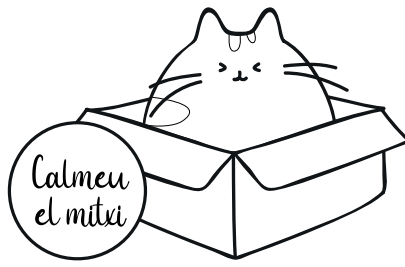

**Aconseguiu crear un entorn segur per la vostra companya mentre es detecta a la persona que amenaça.**

Seguiu rastrejant l'IP. > *N5D*

Continueu preocupats per l'estat emocional de la vostra companya. > *N5C*



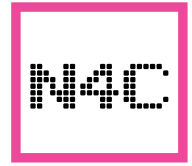
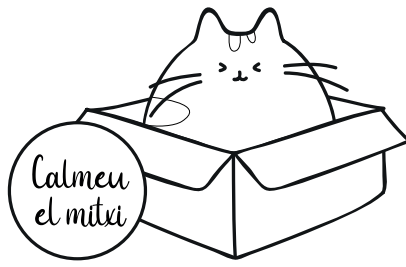

**Construïu un espai a l'Institut per detectar aquests casos i fer front a totes aquestes situacions.**

Continueu buscant a la persona que amenaça a la vostra companya.

> N5D

Continueu pendents que la vostra companya se senti segura i tranquil·la.

> N5C

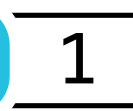
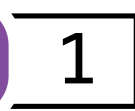
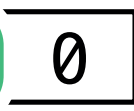
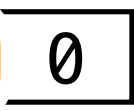

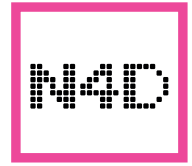
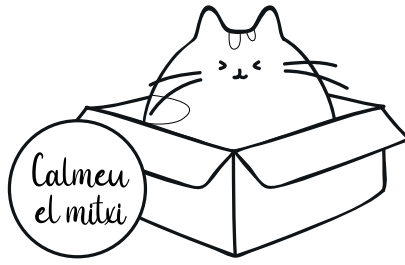

**Entre tots els companys i companyes de classe decidiu buscar la persona que amenaça a la vostra companya.**

Decidiu avisar a direcció de l'institut.

> N5A

Us organitzeu per controlar les entrades i sortides de l'institut.

> N5B



1



0



1



0

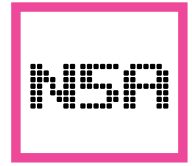

Localitzeu a la persona que  
amenaça a la vostra companya.

Aviseu a la policia perquè  
la detingui.

> *FA*

Aviseu a l'institut.

> *FB*



1



0



0



0



Descobriu la persona que  
amenaça a la vostra companya.  
És una companya d'institut.

Formeu un grup per tractar  
situacions de  
ciberassetjament.

> *FB*

Aviseu a la policia.

> *FA*



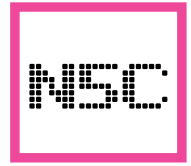

Heu aconseguit que la vostra companya es senti segura i tranquil·la a l'entorn de l'institut.

Feu un pacte entre el grup classe per tenir cura uns dels altres en aquestes situacions.

> *FD*

Col·laboreu amb experts per evitar que aquestes situacions passin a l'institut.

> *FC*





NSD

No s'ha pogut detectar la persona que està al darrere. Tot això, les amenaces han parat i la vostra companya sembla que està més tranquil·la.

Col·laboreu amb experts per evitar que aquestes situacions passin a l'institut.

> FC

Formeu un grup per tractar situacions de ciberassetjament.

> FB

Feu un pacte entre el grup classe per tenir cura uns dels altres en aquestes situacions.

> FD







FINAL

"MISSATGES AMENÇADORS"

Col·laboreu plenament amb les autoritats i l'institut, aportant les proves que heu anat acumulant, i gràcies a això s'aconsegueix localitzar i neutralitzar l'amenaça.



I ARRÀ...

Recreeu un dels mems (o més!) amb l'adaptació de la reflexió que trobeu més poderosa després d'haver viscut aquesta aventura.



0



1



0



0



FINAL

"MISSATGES AMENACADORS"

Aconseguiu saber qui està al darrere dels missatges, i resulta ser una persona coneguda, companya de l'institut. Formeu un grup per tractar aquestes situacions a l'institut i conjuntament en parleu i aconseguiu que canviï la seva actitud i es disculpi.



I ARA...

Recreeu un dels mems (o més!) amb l'adaptació de la reflexió que trobeu més poderosa després d'haver viscut aquesta aventura.



0



1



0



1

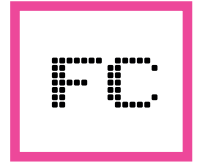

FINAL

"MISSATGES AMENÇADORS"

Les amenaces paren. No aconseguíu saber qui hi ha al darrere, però col·laborar amb experts de la ciberdelinqüència fa que us sapigüeu protegir millor davant aquestes situacions.



I ARR...

Recreeu un dels mems (o més!) amb l'adaptació de la reflexió que trobeu més poderosa després d'haver viscut aquesta aventura.

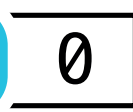
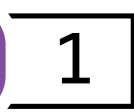
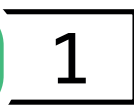
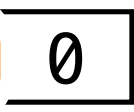

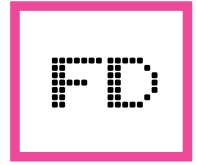

FINAL

"MISSATGES AMENACADORS"

**El vostre suport i col·laboració resulta clau per a la recuperació de la confiança de la vostra companya, i us conjureu per tenir cura els uns dels altres davant d'aquestes amenaces.**



I ARRÀ...

Recreeu un dels mems (o més!) amb l'adaptació de la reflexió que trobeu més poderosa després d'haver viscut aquesta aventura.

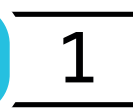
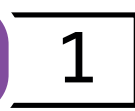
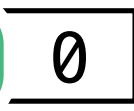
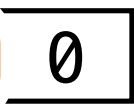

# **AVENTURA 6:**

**-Taulell**

**-Cartes**

**INSTRUCCIONS PER IMPRIMIR EL TAULELL: DINA3 A DOBLE CARA.**

**INSTRUCCIONS PER IMPRIMIR CARTES: 9 CARTES PER DINA4 - UNA CARA.**

## REpte SEgURETAT

Quina opció escolliu de l'escenari plantejat i per què? Quins són els pros i els contres? Se us acut alguna altra opció no escrita?



## "NO ÉS EL QUE SEMBLA"

Us donem la benvinguda a l'aventura "No és el que sembla". En aquesta història interactiva, tindreu l'oportunitat d'explorar els reptes i les conseqüències de les ciberviolències i el cyberbullying. Protagonitzeu aquesta història i les vostres decisions determinaran el desenvolupament de la trama i els resultats finals.

Per jugar, seguiu aquests passos senzills:

- 1 Reuniu-vos com a grup.
- 2 Acolliu els Mitxis que us han vingut a veure des de l'Internet.
- 3 Resoleu el primer repte de ciberseguretat.
- 4 Ja podeu començar la vostra aventura! Llegiu la situació inicial (codi N1) i comenceu a prendre decisions col·lectivament segons les opcions.
- 5 Seguiu avançant en la història, trobant les cartes amb el codi corresponent a l'opció que preneu. Pateu atenció als detalls i a les conseqüències de les vostres eleccions.
- 6 Anoteu els punts guanyats de les cartes que aneu trobant en el vostre camí, en els comptadors corresponents. En cada decisió, la puntuació apareix a la carta que agafeu a continuació.
- 7 Compartiu les vostres opinions i aprenentatges amb els altres grups al final.

Recordeu que aquest joc és una oportunitat per a aprendre i reflexionar sobre les ciberviolències i el cyberbullying. Discutiu les temàtiques entre vosaltres. Al final tindreu l'oportunitat de compartir amb els altres grups les vostres opinions, experiències i aprenentatges. **Bon joc!**

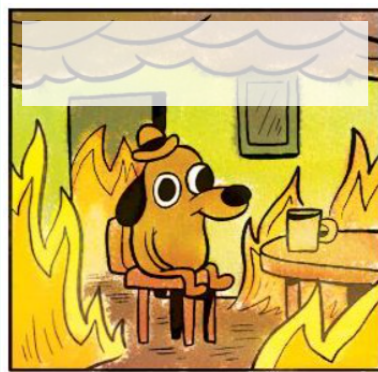
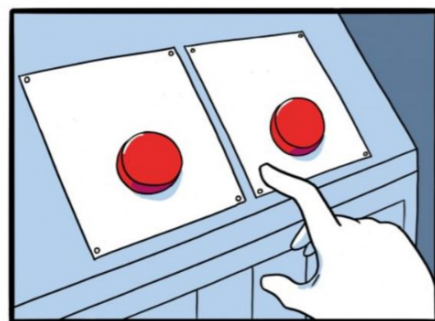

### MOMENTS DEL JOC

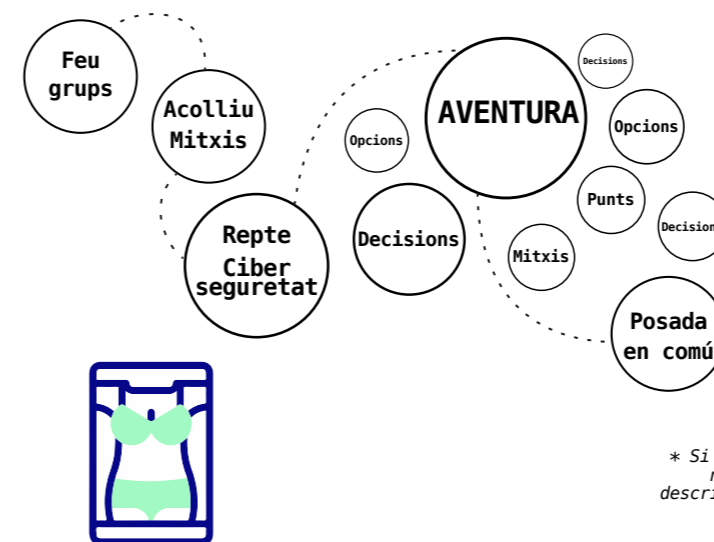

### COM ÉS UNA CARTA

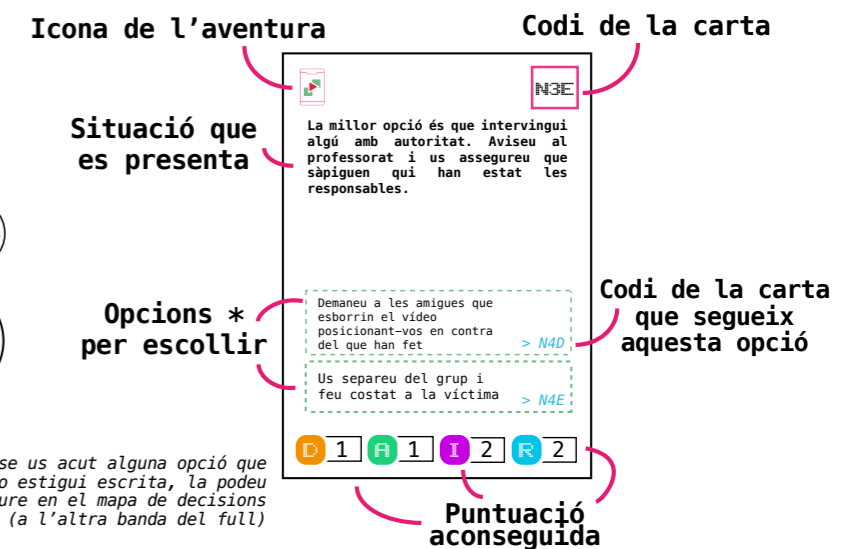

Quan arribi el moment on el gat us parli, decidiu qui de vosaltres portarà el control de les respiracions de grup. Ha de moure el dit sobre els controls del track del Mitxi, comptant fins a 5 a cada un, mentre la resta del grup esteu en silenci i respirant. Marqueu fins a quin control arribeu abans que algú de vosaltres parli, molesti o faci soroll. **Si no heu aconseguit arribar a 4 posicions, haureu de tornar a començar!**



# "NO ÉS EL QUE SEMBLA"

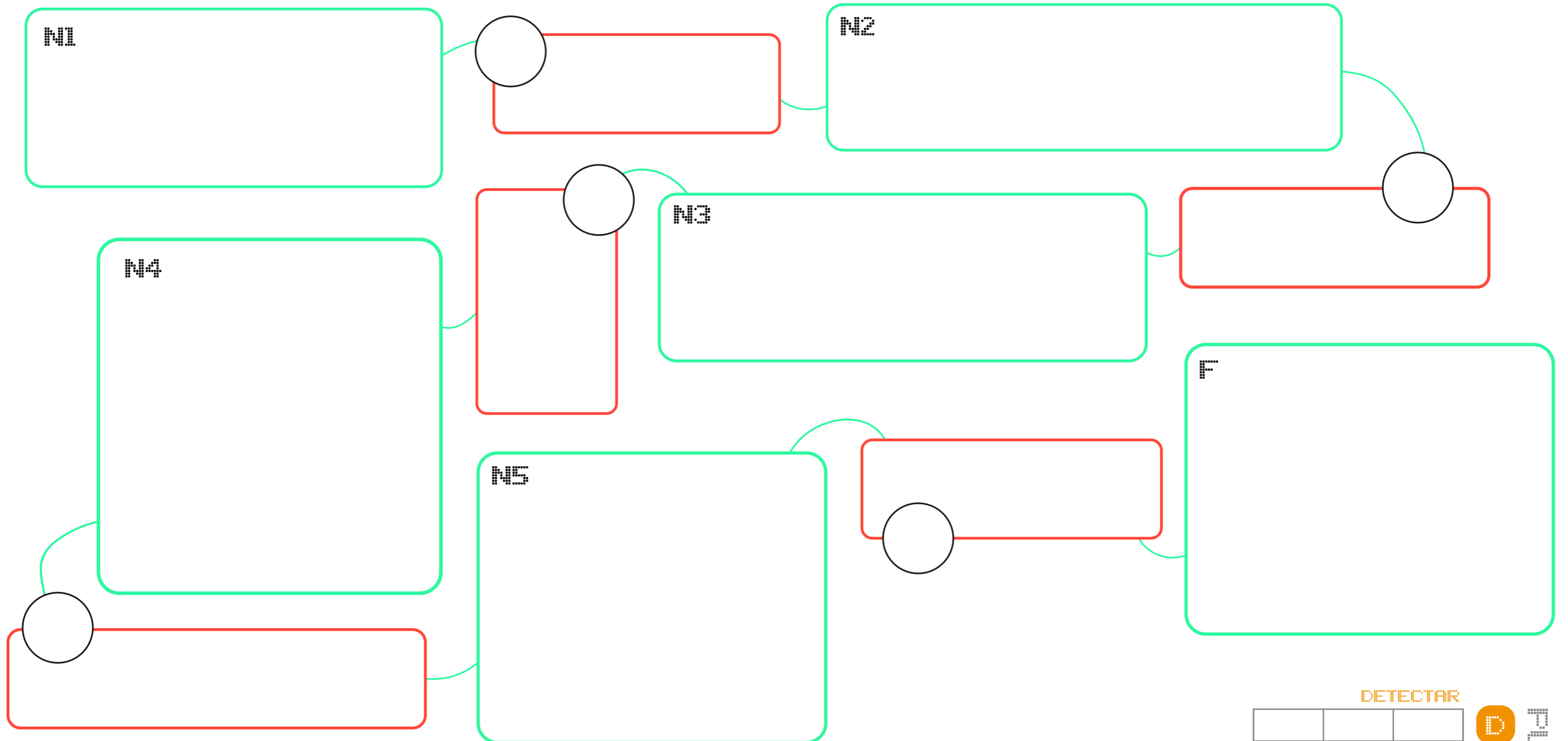

**LLEGENDA**

□ Quina és la situació? Descriviu-la breument amb les vostres paraules.

○ Quina opció heu escollit? (codi)

□ Què heu discutit? Quins són els pros i els contres?

*A les caixes vermelles també podeu anotar altres opcions que se us ocorren davant de les situacions, i que no hàgiu trobat escrites.*

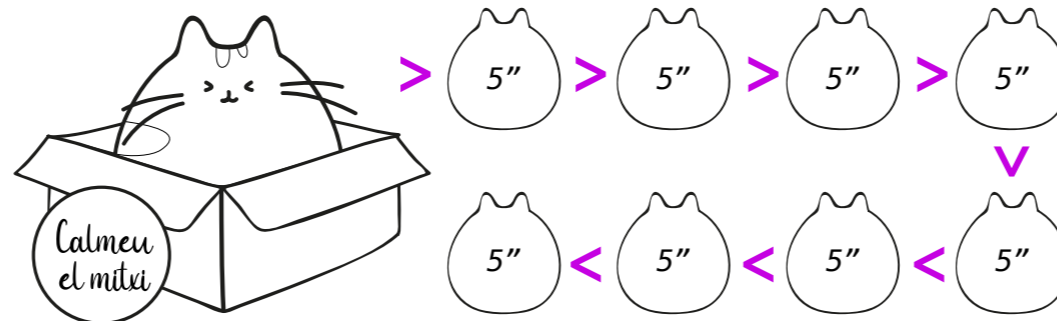

**DETECTAR**

--	--	--	--

**ATURAR VIOLÈNCIA**

--	--	--	--

**IMPLICAR**

--	--	--	--

**REPARAR**

--	--

**D E T E C T A R A T U R A R I M P L I C A R R E P A R A R**



N1

**Ping! Reps un missatge d'un amic que diu que t'ha vist en un vídeo, fent un ball una mica pujat de to. Penses que deu ser el que li vas enviar a una persona, en privat, però et va jurar que no el distribuïria...**

Li demanes més informació al teu amic.

> N2A

No respons el seu missatge, el deixes en "vist".

> N2B

Negues que puguis ser tu.

> N2C





N2A

Li demanes més informació. On ha vist el vídeo? Qui l'ha publicat? T'envia un enllaç per veure'l publicat.

Segueixes l'enllaç i corroboreu la informació, però no reconeixes qui l'ha penjat.

> N3A

Segueixes l'enllaç i corroboreu la informació, i reconeixes el perfil que ha publicat el vídeo.

> N3B

No fas clic, pensant que potser és algú que es fa passar pel teu amic. Demanes ajuda a la teva família.

> N3C



1



0



0



0



N2B

Davant la gravetat de l'assumpte, el teu amic insisteix. Si no ets tu no passarà res, però si ho ets, et diu que caldria actuar ràpid.

Li respons demanant-li més dades i et torna un enllaç per veure'l.

> N3B

Ho negues tot, no pot ser perquè tu no has fet mai cap vídeo així (menteixes).

> N3D





N2C

El teu amic s'ho creu, i pensant que no fa mal a ningú conegut, reenvia el vídeo a altres col·legues. Quan te n'assabentes d'això...

Segueixes pensant en mantenir la mentida i negant que hagi estat tu.

> N3E

Decideixes buscar el vídeo i denunciar-lo perquè l'esborrin de la plataforma.

> N3A





N3A

El vídeo està publicat i efectivament ets tu, però no reconeixes l'usuari que l'ha penjat.

Comentes el vídeo denunciant que la persona que l'ha penjat ho ha fet sense permís i demanes que la gent la denunciï.

> N4A

Li demanes informació sobre com li ha arribat el vídeo.

> N4B

Decideixes que això se te'n va de les mans i demanes ajuda a la teva família.

> N4F

Comences blocant i denunciant tant el contingut com l'usuari que ha publicat el vídeo.

> N4E



1



0



0



0



N3B

Reconeixes el perfil que l'ha publicat i es el mateix que et va demanar gravar el vídeo, prometent-te que no el publicaria.

Fas una captura de pantalla i demanes ajuda a la teva família per denunciar la persona.

> N4F

Li envies un missatge privat demanant-li que l'esborri.

> N4E

Li escrius un missatge amb un to amenaçador: o esborra el vídeo o el denunciaràs a les autoritats.

> N4D



1



0



0



0



N3C

No sense una certa vergonya, demanes ajuda a la teva família i els expliques la situació. Volen demanar ajuda a les autoritats.

Intentes convèncer-los que no n'hi ha per tant i que t'ajudin a denunciar el perfil i el vídeo i prou.

> N4C

Col·labores amb ells i expliques tot el tema a les autoritats.

> N4F





N3D

Davant la teva mentida, el teu amic comparteix el vídeo amb altres col·legues, per veure si així reacciones. Quan te n'assabentes d'això...

Davant l'evidència, confesses el que va passar i els teus amics et fan costat per trobar la persona que s'ha aprofitat de tu.

> N4E

Ho segueixes negant tot...

> N4C





N3E

La idea és no confessar res. Deixes que tot segueixi el seu curs... El vídeo es fa cada cop més visible, i més proper al teu entorn...

Decideixes intervenir i investigar qui hi ha al darrere.

> N4E

Segueixes ignorant el problema.

> N4C

Demanes ajuda a la teva família.

> N4F





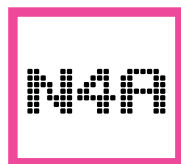
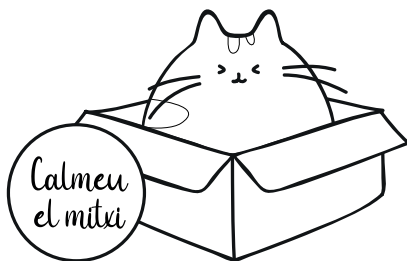

La jugada no et surt bé. De cop i volta, el vídeo s'ha fet viral i comences a rebre molts missatges d'adults que et fan proposicions.

Dones de baixa el teu perfil immediatament.

> N5A

Tens por de que algú et conegui en persona. Demanes ajuda a la teva família.

> N5C

Ignores els missatges i no fas res.

> N5E



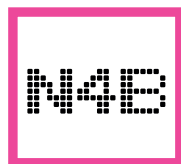
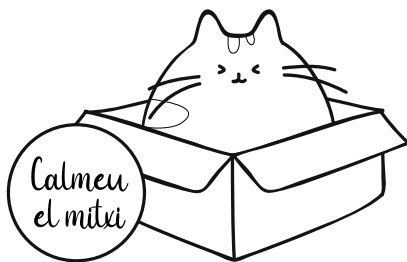

El teu amic diu que va veure publicat el link en un fòrum una mica tèrbol, i que molta gent l'estava comentant.

Et crees un perfil per entrar al fòrum i denunciar l'usuari que va publicar el vídeo.

> N5D

Demanes ajuda a la teva família. Això se'n va de les mans.

> N5C



1



0



0



0

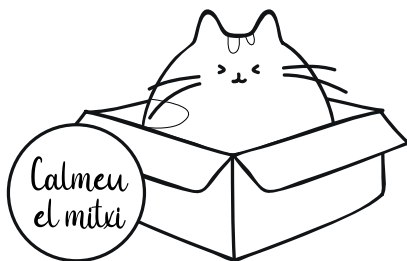

Com no fas res, i el vídeo va corrent, al dia següent arriba per whatsapp a un familiar. La teva família et demana explicacions.

Segueixes negant-ho, i dius que no ets tu.

> N5B

Confesses que vas fer el vídeo però et mostres arrepentida i espantada de com ha escalat tot això.

> N5C



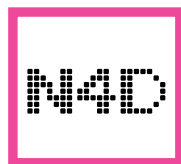
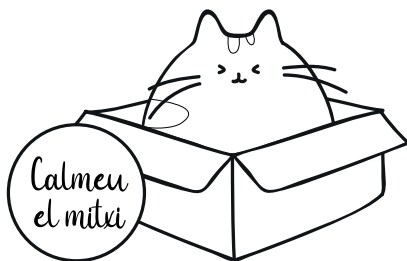

**Davant la teva acció, l'usuari t'adverteix que ha distribuït el vídeo a molts més llocs i que no podran trobar-lo.**

Demanes ajuda a la teva família. Això se'n va de les mans.

> N5C

Creus que tot està perdut, i amagues el cap sota l'ala. T'esborres el perfil de la xarxa i esperes que no circuli o no arribi a persones conegudes.

> N5A



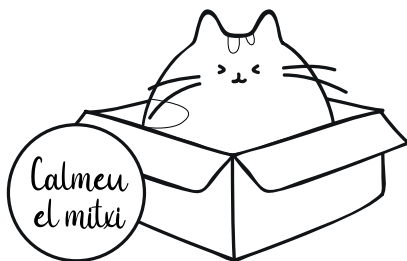

Tot indica que era un "bot" automàtic que es feia passar per persona per aconseguir vídeos.

Feu captures de pantalla i demaneu ajuda a la teva família i les autoritats.

> N5C

Decidiu que com té pinta de bot no aconseguireu res, i deixes el tema.

> N5E



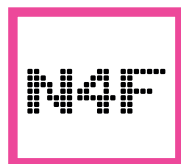
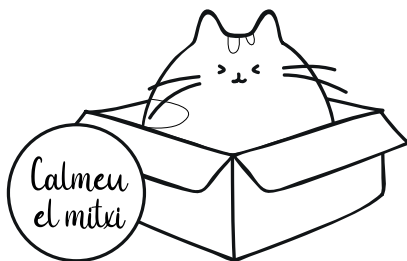

**La teva família acudeix a les autoritats per denunciar la situació.**

Veure com ha escalat et fa sentir por i vergonya i no vols col·laborar.

> N5E

Per fi estas en bones mans. Col·labores amb tot el que pots.

> N5F





NSA

No saps com gestionar la situació i comences a patir atacs d'ansietat.

Demanes ajuda a les teves amigues.

> *FA*

A la fi, demanes ajuda a la teva família, mostrant preocupació.

> *FB*





NSB

La família no et creu, perquè reconeixen detalls teus en el vestir i l'entorn. Decideixen denunciar-ho a les autoritats i alertar l'institut del procés.

Col·labores en el procés d'investigació i et poses en mans de professionals per acompanyar-te en tot el procés.

> *FB*

No vols col·laborar en el procés.

> *FD*







NSC

La teva família es posa en marxa i contacta les autoritats perquè obrin una investigació.

Col·labores amb tot el que pots en la investigació, encara que et faci vergonya.

> *FB*

T'ho repenses i no vols col·laborar. Per evitar-ho promets esborrar-te el perfil i no entrar més a internet.

> *FD*





NSD

Anar per lliure no t'està portant enlloc, i com més aprofundeixes en les teves investigacions més t'espanta el que estàs trobant..

Demanes ajuda a la teva família.

> *FB*

Esborres el teu perfil de tot arreu i esperes que el vídeo no corri gaire.

> *FD*

Amb tot el que has viscut, decideixes obrir un grup de debat a classe per sensibilitzar els companys i companyes.

> *FD*





NSE

No fer res fa que tot es compliqui... La persona que et va demanar el primer vídeo t'envia un nou missatge, demanant-ne un altre, amb menys roba. Si no li envies et hackejarà el mòbil.

T'espantes i comences a tenir atacs d'ansietat. Avises les teves amigues perquè no passin pel mateix.

> FA

Ara sí, demanes ajuda.

> FC

Decideixes accedir a les seves demandes.

> FD



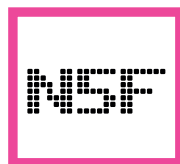

Amb tot el material, les autoritats comencen una investigació. Mentrestant...

Esperes a que les autoritats arribin a alguna solució i et diguin què cal fer.

> FC

Engegues una campanya de conscienciació a l'institut per tal que ningú més caigui en aquests enganys.

> FA





FR

FINAL

"NO ÉS EL QUE SEMBLA"

Munteu un grup de suport i sensibilització a l'institut i porten una persona experta per fer un taller. Reps suport emocional. L'institut alerta les autoritats perquè han aflorat més casos.



I ARR...

Recreeu un dels mems (o més!) amb l'adaptació de la reflexió que trobeu més poderosa després d'haver viscut aquesta aventura.



0



0



1



1



FB

FINAL

"NO ÉS EL QUE SEMBLA"

La investigació ha trobat la persona responsable. La persona actuava sola i havia enganyat altres noies per vendre i monetitzar els seus vídeos a xarxes. Aconsegueixes que retirin els vídeos de totes les persones. Reps suport emocional.



I ARRÀ...

Recreeu un dels mems (o més!) amb l'adaptació de la reflexió que trobeu més poderosa després d'haver viscut aquesta aventura.



0



0



1



0



FC

FINAL

"NO ÉS EL QUE SEMBLA"

La investigació ha trobat una xarxa internacional que actua amb bots i altres recursos automàtics. No és fàcil i requereix la col·laboració de la Interpol. Serà un procés llarg i mentrestant reps suport emocional.



I ARRÀ...

Recreu un dels mems (o més!) amb l'adaptació de la reflexió que trobeu més poderosa després d'haver viscut aquesta aventura.



0



1



0



0



FD

FINAL

"NO ÉS EL QUE SEMBLA"

No s'actúa, no s'ha pogut trobar ningú responsable. Altres persones poden ser-ne víctimes, i tu pots seguir sent-ho. Et replantesges les teves decisions i accions.



I ARR...

Recreeu un dels mems (o més!) amb l'adaptació de la reflexió que trobeu més poderosa després d'haver viscut aquesta aventura.



0



0



0



0



# REPT CIBERSEGURETAT

## -Nivell 1

INSTRUCCIONS PER IMPRIMIR: DINA4 UNA CARA

## -Nivell 2

INSTRUCCIONS PER IMPRIMIR: DINA4 UNA CARA

## -Nivell 3

INSTRUCCIONS PER IMPRIMIR: DINA4 UNA CARA

## -Nivell 4

INSTRUCCIONS PER IMPRIMIR: DINA4 UNA CARA



REPTe  
CONNEXIÓ SEGURA

RCS

Esteu al centre comercial i voleu connectar-vos a una xarxa Wi-Fi gratuïta per utilitzar Internet des del telèfon mòbil. No esteu segurs de quina xarxa és segura i si podeu confiar-hi per protegir la vostra privadesa i les vostres dades personals. Què feu?

- A** Us connecteu a la primera xarxa que trobeu.
- B** Utilitzeu una xarxa VPN gratuïta al mòbil per encriptar la connexió.
- C** Useu les vostres dades de mòbil en lloc de connectar a una Wi-Fi.
- D** Pregunteu a la persona encarregada si ofereixen una xarxa Wi-Fi segura.



REPTe  
CONNEXIÓ SEGURA

RCS

Esteu al centre comercial i voleu connectar-vos a una xarxa Wi-Fi gratuïta per utilitzar Internet des del telèfon mòbil. No esteu segurs de quina xarxa és segura i si podeu confiar-hi per protegir la vostra privadesa i les vostres dades personals. Què feu?

- A** Us connecteu a la primera xarxa que trobeu.
- B** Utilitzeu una xarxa VPN gratuïta al mòbil per encriptar la connexió.
- C** Useu les vostres dades de mòbil en lloc de connectar a una Wi-Fi.
- D** Pregunteu a la persona encarregada si ofereixen una xarxa Wi-Fi segura.



REPTe  
CONNEXIÓ SEGURA

RCS

Esteu al centre comercial i voleu connectar-vos a una xarxa Wi-Fi gratuïta per utilitzar Internet des del telèfon mòbil. No esteu segurs de quina xarxa és segura i si podeu confiar-hi per protegir la vostra privadesa i les vostres dades personals. Què feu?

- A** Us connecteu a la primera xarxa que trobeu.
- B** Utilitzeu una xarxa VPN gratuïta al mòbil per encriptar la connexió.
- C** Useu les vostres dades de mòbil en lloc de connectar a una Wi-Fi.
- D** Pregunteu a la persona encarregada si ofereixen una xarxa Wi-Fi segura.



REPTe  
CONNEXIÓ SEGURA

RCS

Esteu al centre comercial i voleu connectar-vos a una xarxa Wi-Fi gratuïta per utilitzar Internet des del telèfon mòbil. No esteu segurs de quina xarxa és segura i si podeu confiar-hi per protegir la vostra privadesa i les vostres dades personals. Què feu?

- A** Us connecteu a la primera xarxa que trobeu.
- B** Utilitzeu una xarxa VPN gratuïta al mòbil per encriptar la connexió.
- C** Useu les vostres dades de mòbil en lloc de connectar a una Wi-Fi.
- D** Pregunteu a la persona encarregada si ofereixen una xarxa Wi-Fi segura.



REPTe  
CONNEXIÓ SEGURA

RCS

Esteu al centre comercial i voleu connectar-vos a una xarxa Wi-Fi gratuïta per utilitzar Internet des del telèfon mòbil. No esteu segurs de quina xarxa és segura i si podeu confiar-hi per protegir la vostra privadesa i les vostres dades personals. Què feu?

- A** Us connecteu a la primera xarxa que trobeu.
- B** Utilitzeu una xarxa VPN gratuïta al mòbil per encriptar la connexió.
- C** Useu les vostres dades de mòbil en lloc de connectar a una Wi-Fi.
- D** Pregunteu a la persona encarregada si ofereixen una xarxa Wi-Fi segura.



REPTe  
CONNEXIÓ SEGURA

RCS

Esteu al centre comercial i voleu connectar-vos a una xarxa Wi-Fi gratuïta per utilitzar Internet des del telèfon mòbil. No esteu segurs de quina xarxa és segura i si podeu confiar-hi per protegir la vostra privadesa i les vostres dades personals. Què feu?

- A** Us connecteu a la primera xarxa que trobeu.
- B** Utilitzeu una xarxa VPN gratuïta al mòbil per encriptar la connexió.
- C** Useu les vostres dades de mòbil en lloc de connectar a una Wi-Fi.
- D** Pregunteu a la persona encarregada si ofereixen una xarxa Wi-Fi segura.



REPTE  
SEGURETAT CONSCIENT

RCS

Esteu navegant per les xarxes socials i rebeu una sol·licitud d'amistat d'una persona que no coneixeu personalment. No esteu segurs si acceptar-la o no, ja que voleu assegurar-vos que els vostres perfils de les xarxes socials estiguin protegits, evitant interaccions no desitjades.

**A** Accepteu la sol·licitud sense més preguntes.

**B** Investigueu el perfil de qui us demana amistat.

**C** Rebutgeu la sol·licitud d'amistat sense donar-li més importància.

**D** Contacteu a la persona per preguntar-li sobre els motius abans de decidir.



REPTE  
SEGURETAT CONSCIENT

RCS

Esteu navegant per les xarxes socials i rebeu una sol·licitud d'amistat d'una persona que no coneixeu personalment. No esteu segurs si acceptar-la o no, ja que voleu assegurar-vos que els vostres perfils de les xarxes socials estiguin protegits, evitant interaccions no desitjades.

**A** Accepteu la sol·licitud sense més preguntes.

**B** Investigueu el perfil de qui us demana amistat.

**C** Rebutgeu la sol·licitud d'amistat sense donar-li més importància.

**D** Contacteu a la persona per preguntar-li sobre els motius abans de decidir.



REPTE  
SEGURETAT CONSCIENT

RCS

Esteu navegant per les xarxes socials i rebeu una sol·licitud d'amistat d'una persona que no coneixeu personalment. No esteu segurs si acceptar-la o no, ja que voleu assegurar-vos que els vostres perfils de les xarxes socials estiguin protegits, evitant interaccions no desitjades.

**A** Accepteu la sol·licitud sense més preguntes.

**B** Investigueu el perfil de qui us demana amistat.

**C** Rebutgeu la sol·licitud d'amistat sense donar-li més importància.

**D** Contacteu a la persona per preguntar-li sobre els motius abans de decidir.



REPTE  
SEGURETAT CONSCIENT

RCS

Esteu navegant per les xarxes socials i rebeu una sol·licitud d'amistat d'una persona que no coneixeu personalment. No esteu segurs si acceptar-la o no, ja que voleu assegurar-vos que els vostres perfils de les xarxes socials estiguin protegits, evitant interaccions no desitjades.

**A** Accepteu la sol·licitud sense més preguntes.

**B** Investigueu el perfil de qui us demana amistat.

**C** Rebutgeu la sol·licitud d'amistat sense donar-li més importància.

**D** Contacteu a la persona per preguntar-li sobre els motius abans de decidir.



REPTE  
SEGURETAT CONSCIENT

RCS

Esteu navegant per les xarxes socials i rebeu una sol·licitud d'amistat d'una persona que no coneixeu personalment. No esteu segurs si acceptar-la o no, ja que voleu assegurar-vos que els vostres perfils de les xarxes socials estiguin protegits, evitant interaccions no desitjades.

**A** Accepteu la sol·licitud sense més preguntes.

**B** Investigueu el perfil de qui us demana amistat.

**C** Rebutgeu la sol·licitud d'amistat sense donar-li més importància.

**D** Contacteu a la persona per preguntar-li sobre els motius abans de decidir.



REPTE  
SEGURETAT CONSCIENT

RCS

Esteu navegant per les xarxes socials i rebeu una sol·licitud d'amistat d'una persona que no coneixeu personalment. No esteu segurs si acceptar-la o no, ja que voleu assegurar-vos que els vostres perfils de les xarxes socials estiguin protegits, evitant interaccions no desitjades.

**A** Accepteu la sol·licitud sense més preguntes.

**B** Investigueu el perfil de qui us demana amistat.

**C** Rebutgeu la sol·licitud d'amistat sense donar-li més importància.

**D** Contacteu a la persona per preguntar-li sobre els motius abans de decidir.



REPTE  
PROTECCIÓ DE  
DISPOSITIUS

RCS

Esteu a casa vostra i el vostre dispositiu mòbil, que conté informació personal i sensible, ha estat robat. Us adoneu immediatament que no teniu cap mesura de protecció activada. Ara us trobeu davant d'un dilema i heu de decidir com actuar.

**A** No fer res.  
Ara ja és tard.

**B** Utilitzar una aplicació de seguiment.

**C** Canviar immediatament totes les contrasenyes.

**D** Informar a les autoritats i bloquejar el dispositiu.



REPTE  
PROTECCIÓ DE  
DISPOSITIUS

RCS

Esteu a casa vostra i el vostre dispositiu mòbil, que conté informació personal i sensible, ha estat robat. Us adoneu immediatament que no teniu cap mesura de protecció activada. Ara us trobeu davant d'un dilema i heu de decidir com actuar.

**A** No fer res.  
Ara ja és tard.

**B** Utilitzar una aplicació de seguiment.

**C** Canviar immediatament totes les contrasenyes.

**D** Informar a les autoritats i bloquejar el dispositiu.



REPTE  
PROTECCIÓ DE  
DISPOSITIUS

RCS

Esteu a casa vostra i el vostre dispositiu mòbil, que conté informació personal i sensible, ha estat robat. Us adoneu immediatament que no teniu cap mesura de protecció activada. Ara us trobeu davant d'un dilema i heu de decidir com actuar.

**A** No fer res.  
Ara ja és tard.

**B** Utilitzar una aplicació de seguiment.

**C** Canviar immediatament totes les contrasenyes.

**D** Informar a les autoritats i bloquejar el dispositiu.



REPTE  
PROTECCIÓ DE  
DISPOSITIUS

RCS

Esteu a casa vostra i el vostre dispositiu mòbil, que conté informació personal i sensible, ha estat robat. Us adoneu immediatament que no teniu cap mesura de protecció activada. Ara us trobeu davant d'un dilema i heu de decidir com actuar.

**A** No fer res.  
Ara ja és tard.

**B** Utilitzar una aplicació de seguiment.

**C** Canviar immediatament totes les contrasenyes.

**D** Informar a les autoritats i bloquejar el dispositiu.



REPTE  
PROTECCIÓ DE  
DISPOSITIUS

RCS

Esteu a casa vostra i el vostre dispositiu mòbil, que conté informació personal i sensible, ha estat robat. Us adoneu immediatament que no teniu cap mesura de protecció activada. Ara us trobeu davant d'un dilema i heu de decidir com actuar.

**A** No fer res.  
Ara ja és tard.

**B** Utilitzar una aplicació de seguiment.

**C** Canviar immediatament totes les contrasenyes.

**D** Informar a les autoritats i bloquejar el dispositiu.



REPTE  
PROTECCIÓ DE  
DISPOSITIUS

RCS

Esteu a casa vostra i el vostre dispositiu mòbil, que conté informació personal i sensible, ha estat robat. Us adoneu immediatament que no teniu cap mesura de protecció activada. Ara us trobeu davant d'un dilema i heu de decidir com actuar.

**A** No fer res.  
Ara ja és tard.

**B** Utilitzar una aplicació de seguiment.

**C** Canviar immediatament totes les contrasenyes.

**D** Informar a les autoritats i bloquejar el dispositiu.



REPTE  
LES CÒPIES DE  
SEGURETAT

RCS

Esteu fent servir el vostre ordinador per a treballs importants i documents personals quan, de sobte, es produeix un tall de corrent elèctric. Quan el corrent es restableix, el vostre ordinador no s'inicia i us adoneu que heu perdut tota la informació emmagatzemada. Ara us trobeu davant d'un dilema i heu de decidir com actuar.

**A** No fer res i acceptar la pèrdua.

**B** Utilitzar un servei de núvol per emmagatzemar la informació.

**C** Utilitzar una unitat externa per realitzar còpies de seguretat.

**D** Crear còpies de seguretat en discs DVD o altres mitjans d'emmagatzematge.



REPTE  
LES CÒPIES DE  
SEGURETAT

RCS

Esteu fent servir el vostre ordinador per a treballs importants i documents personals quan, de sobte, es produeix un tall de corrent elèctric. Quan el corrent es restableix, el vostre ordinador no s'inicia i us adoneu que heu perdut tota la informació emmagatzemada. Ara us trobeu davant d'un dilema i heu de decidir com actuar.

**A** No fer res i acceptar la pèrdua.

**B** Utilitzar un servei de núvol per emmagatzemar la informació.

**C** Utilitzar una unitat externa per realitzar còpies de seguretat.

**D** Crear còpies de seguretat en discs DVD o altres mitjans d'emmagatzematge.



REPTE  
LES CÒPIES DE  
SEGURETAT

RCS

Esteu fent servir el vostre ordinador per a treballs importants i documents personals quan, de sobte, es produeix un tall de corrent elèctric. Quan el corrent es restableix, el vostre ordinador no s'inicia i us adoneu que heu perdut tota la informació emmagatzemada. Ara us trobeu davant d'un dilema i heu de decidir com actuar.

**A** No fer res i acceptar la pèrdua.

**B** Utilitzar un servei de núvol per emmagatzemar la informació.

**C** Utilitzar una unitat externa per realitzar còpies de seguretat.

**D** Crear còpies de seguretat en discs DVD o altres mitjans d'emmagatzematge.



REPTE  
LES CÒPIES DE  
SEGURETAT

RCS

Esteu fent servir el vostre ordinador per a treballs importants i documents personals quan, de sobte, es produeix un tall de corrent elèctric. Quan el corrent es restableix, el vostre ordinador no s'inicia i us adoneu que heu perdut tota la informació emmagatzemada. Ara us trobeu davant d'un dilema i heu de decidir com actuar.

**A** No fer res i acceptar la pèrdua.

**B** Utilitzar un servei de núvol per emmagatzemar la informació.

**C** Utilitzar una unitat externa per realitzar còpies de seguretat.

**D** Crear còpies de seguretat en discs DVD o altres mitjans d'emmagatzematge.



REPTE  
LES CÒPIES DE  
SEGURETAT

RCS

Esteu fent servir el vostre ordinador per a treballs importants i documents personals quan, de sobte, es produeix un tall de corrent elèctric. Quan el corrent es restableix, el vostre ordinador no s'inicia i us adoneu que heu perdut tota la informació emmagatzemada. Ara us trobeu davant d'un dilema i heu de decidir com actuar.

**A** No fer res i acceptar la pèrdua.

**B** Utilitzar un servei de núvol per emmagatzemar la informació.

**C** Utilitzar una unitat externa per realitzar còpies de seguretat.

**D** Crear còpies de seguretat en discs DVD o altres mitjans d'emmagatzematge.



REPTE  
LES CÒPIES DE  
SEGURETAT

RCS

Esteu fent servir el vostre ordinador per a treballs importants i documents personals quan, de sobte, es produeix un tall de corrent elèctric. Quan el corrent es restableix, el vostre ordinador no s'inicia i us adoneu que heu perdut tota la informació emmagatzemada. Ara us trobeu davant d'un dilema i heu de decidir com actuar.

**A** No fer res i acceptar la pèrdua.

**B** Utilitzar un servei de núvol per emmagatzemar la informació.

**C** Utilitzar una unitat externa per realitzar còpies de seguretat.

**D** Crear còpies de seguretat en discs DVD o altres mitjans d'emmagatzematge.